

M128 SERIES
INSTALLATION AND MAINTENANCE MANUAL
.....
PERISTALTIC METERING PUMPS SINCE 1957

⚠ WARNING

TO BE INSTALLED AND MAINTAINED BY PROPERLY TRAINED PROFESSIONAL INSTALLER ONLY. READ MANUAL & LABELS FOR ALL SAFETY INFORMATION & INSTRUCTIONS.

TABLE OF CONTENTS

WARRANTY AND SERVICE POLICY	3
SAFETY INFORMATION cover, 4-6, 9, 11, 14-19, 21-22, 27	
OUTPUT AND SIZING	6
MATERIALS OF CONSTRUCTION	7
ACCESSORY CHECKLIST	8
INSTALLATION	9-18
TROUBLESHOOTING	19-21
TUBE REPLACEMENT	22-26
CLEANING THE POINT OF INJECTION	27-29
PARTS	30-31

IM128 031518

WARRANTY AND CUSTOMER SERVICE

LIMITED WARRANTY

Stenner Pump Company will for a period of one (1) year from the date of purchase (proof of purchase required) repair or replace – at our option – all defective parts. Stenner is not responsible for any removal or installation costs. Pump tube assemblies and rubber components are considered perishable and are not covered in this warranty. Pump tube will be replaced each time a pump is in for service, unless otherwise specified. The cost of the pump tube replacement will be the responsibility of the customer. Stenner will incur shipping costs for warranty products shipped from our factory in Jacksonville, Florida. Any tampering with major components, chemical damage, faulty wiring, weather conditions, water damage, power surges, or products not used with reasonable care and maintained in accordance with the instructions will void the warranty. Stenner limits its liability solely to the cost of the original product. We make no other warranty expressed or implied.

RETURNS

Stenner offers a 30-day return policy on factory direct purchases. Except as otherwise provided, no merchandise will be accepted for return after 30 days from purchase. To return merchandise at any time, call Stenner at 800.683.2378 for a Return Merchandise Authorization (RMA) number. A 15% re-stocking fee will be applied. Include a copy of your invoice or packing slip with your return.

DAMAGED OR LOST SHIPMENTS

All truck shipments: Check your order immediately upon arrival. All damage must be noted on the delivery receipt. Call Stenner Customer Service at 800.683.2378 for all shortages and damages within seven (7) days of receipt.

SERVICE & REPAIRS

Before returning a pump for warranty or repair, remove chemical from pump tube by running water through the tube, and then run the pump dry. Following expiration of the warranty period, Stenner Pump Company will clean and overhaul any Stenner metering pump for a minimum labor charge plus necessary replacement parts and shipping. All metering pumps received for overhaul will be restored to their original condition. The customer will be charged for missing parts unless specific instructions are given. To return merchandise for repair, call Stenner at 800.683.2378 or 904.641.1666 for a Return Merchandise Authorization (RMA) number.

DISCLAIMER

The information contained in this manual is not intended for specific application purposes. Stenner Pump Company reserves the right to make changes to prices, products, and specifications at any time without prior notice.

TRADEMARKS

QuickPro® is a registered trademark of the Stenner Pump Company.
Santoprene® is a registered trademark of Exxon Mobil Corporation.
AquaShield™ is a trademark of Houghton International.

SAFETY INFORMATION

IMPORTANT SAFETY INSTRUCTIONS

When installing and using this electrical equipment, basic safety precautions should always be followed, including the following:

READ AND FOLLOW ALL INSTRUCTIONS



⚠ WARNING Warns about hazards that **CAN** cause death, serious personal injury, or property damage if ignored.



⚠ WARNING **ELECTRIC SHOCK HAZARD**



⚠ WARNING **ELECTRIC SHOCK HAZARD**

Pump supplied with grounding power cord and attached plug. To reduce risk of electrical shock, connect only to a properly grounded, grounding type receptacle. Install only on a circuit protected by a Ground-Fault Circuit-Interrupter (GFCI).



⚠ AVERTISSEMENT **RISQUE DE CHOC ELECTRIQUE**

Cette pompe est équipée d'une fiche de mise à terre. Pour réduire le risque de choc électrique, s'assurer que la fiche est bien raccordée à une prise de courant avec une connexion de mise à terre. Installer seulement sur un circuit protéger par un interrupteur protéger par une mise à la terre.



DO NOT alter the power cord or plug end.



DO NOT use receptacle adapters.



DO NOT use pump with a damaged or altered power cord or plug. Contact the factory or an authorized service facility for repair.



⚠ WARNING **HAZARDOUS VOLTAGE**

DISCONNECT power cord before removing motor cover for service. **Electrical service by trained personnel only.**



⚠ WARNING **EXPLOSION HAZARD**

This equipment **IS NOT** explosion proof. **DO NOT** install or operate in an explosive environment.



⚠ WARNING **RISK OF CHEMICAL EXPOSURE**

Potential for chemical burns, fire, explosion, personal injury, or property damage. To reduce risk of exposure, the use of proper personal protective equipment is mandatory.



⚠ WARNING **RISK OF FIRE HAZARD**

DO NOT install or operate on any flammable surface.



⚠ WARNING **RISK OF CHEMICAL OVERDOSE**

To reduce risk, follow proper installation methods and recommendations. Check your local codes for additional guidelines.











⚠ WARNING To reduce the risk of injury, do not permit children to use this product. This appliance is not to be used by persons with reduced physical, sensory or mental capabilities, or lack of experience or knowledge, unless they have been given supervision or instruction.

SAFETY INFORMATION continued





 **CAUTION** Warns about hazards that **WILL** or **CAN** cause minor personal injury or property damage if ignored.

 **CAUTION PLUMBING**
Chemical feed pump installation must always adhere to your local plumbing codes and requirements. Be sure installation does not constitute a cross connection. Check local plumbing codes for guidelines.

 **NOTICE: Indicates special instructions or general mandatory action.**

-  This metering pump is portable and designed to be removable from the plumbing system without damage to the connections.
-  Before installing or servicing the pump, read the pump manual for all safety information and complete instructions. The pump is designed for installation and service by properly trained personnel.
-  Installation and product must adhere to all regulatory and compliance codes applicable to the area.
-  **Use the M128 only with a dry contact, reed switch style water meter.**
-  **DO NOT connect the M128 input signal cord to any AC voltage supply.**
-  **DO NOT connect the M128 input signal cord to any hall effect, 4-20mA or voltage carrying signal source.**
-  This metering pump and its components have been tested for use with the following chemicals; Sodium Hypochlorite (10-15%), Muriatic Acid (20-22 Baume, 31.5% Hcl), and Soda Ash.
-  Cette a pompe de dosage et ses composants ont été testés pour utilisation avec les produits chimiques suivants; Hypochlorite de Sodium (solution de 10-15%); Acide Muriatique (20-22 Baume, 31.5% Hcl); Cendre de Soude.

 **This is the safety alert symbol. When displayed in this manual or on the equipment, look for one of the following signal words alerting you to the potential for personal injury or property damage.**

-  Electrical installation should adhere to all national and local codes. Consult a licensed professional for assistance with proper electrical installation.
-  Suitable for indoor and outdoor use.
-  Convient pour usage intérieur et extérieur.
-  Pump uses a class 2 switching power supply.

SAVE THESE INSTRUCTIONS

OUTPUT AND SIZING CHARTS

FLOW RATE OUTPUT CHART – 25 psi (1.7 bar) maximum

Model	Item Number Prefix	Pump Tube	Ounces per Minute	Gallons per Hour	Gallons per Day	Milliliters per Minute	Liters per Hour	Liters per Day
M05	M05	5	8.4	3.9	95	249.7	14.9	359.6
Approximate Maximum Output @ 50/60Hz								

Maximum system water flow for 1:128 dosing is 8.4 gallons/minute or 31.8 liters/minute.

FLOW RATE OUTPUT CHART – 100 psi (6.9 bar) maximum

Model	Item Number Prefix	Pump Tube	Ounces per Minute	Gallons per Hour	Gallons per Day	Milliliters per Minute	Liters per Hour	Liters per Day
M07	M07	7	3.5	1.6	40	105	6.3	151.4
Approximate Maximum Output @ 50/60Hz								

Maximum system water flow for 1:128 dosing is 3.5 gallons/minute or 13.2 liters/minute.

ALTERNATIVE SIZING – M07 Model using 1 pulse/gallon meter

Dosage oz/gal	Dosage Ratio	Max. System Water Flow gal/min	Pulse Setting
1.0	1:128	3.5	1
0.50	1:256	7.0	2
0.25	1:512	14.0	4

NOTE: 1 oz = 29.57 ml; 1 gallon = 3.78 liters. Contact factory for assistance with sizing.

NOTE: Injection check valve included with pumps rated 100 psi (6.9 bar) maximum.

! **NOTICE:** The information within these charts is solely intended for use as a guide. The output data is an approximation based on pumping water under a controlled testing environment. Many variables can affect the output of the pump. Stenner Pump Company recommends that all metering pumps undergo field calibration by means of analytical testing to confirm their outputs.

MATERIALS OF CONSTRUCTION

All Housings

Polycarbonate

Pump Tube & Check Valve Duckbill

Santoprene*, FDA approved

Suction/Discharge Tubing & Ferrules

Polyethylene, FDA approved

Tube and Injection Fittings

PVC or Polypropylene, NSF listed

Connecting Nuts

PVC, NSF listed

Suction Line Strainer and Cap

PVC or Polypropylene, NSF listed, with ceramic weight

Fasteners

Stainless Steel

Pump Head Latches

Polypropylene

ACCESSORY CHECKLIST

CONTENTS

- 3 Connecting Nuts 1/4"
- 3 Ferrules 1/4"
- 1 Injection Fitting 25 psi (1.7 bar) maximum
OR 1 Injection Check Valve 100 psi (6.9 bar) maximum
- 1 Weighted Suction Line Strainer 1/4"
- 1 20' Roll of Suction/Discharge Tubing 1/4" White
- 1 Additional Pump Tube
- 2 Additional Latches
- 1 Mounting Bracket
- 1 Manual

INSTALLATION

ADDITIONAL SAFETY INSTRUCTIONS

! **NOTICE:** Indicates special instructions or general mandatory action.

- !** Read all safety hazards before installing or servicing the pump. The pump is designed for installation and service by properly trained personnel.
- !** Use all required personal protective equipment when working on or near a chemical metering pump.
- !** Install the pump so that it is in compliance with all national and local plumbing and electrical codes.
- !** Use the proper product to treat potable water systems, use only chemicals listed or approved for use.
- !** Install the pump to work in conjunction with well pump or system controls.
- !** Inspect tube frequently for leakage, deterioration, or wear. Schedule a regular pump tube maintenance change to prevent chemical damage to pump and/or spillage.
- !** Mount pump vertically and use spill recovery to run chemical back to tank in the event of tube failure.
- !** Pump is not recommended for installation in areas where leakage can cause personal injury or property damage.

INSTALLATION – OPERATION AND CONTROLS

The M128 Series pump is designed to automatically meter solution proportional to flow at a rate of 1 ounce of solution to 128 ounces of process water. The pump is pre-set at the factory to work with a specific tube size; the tube size can't be changed. The M05 model is pre-set with a #5 tube and the M07 model is pre-set with a #7 tube.

The pump can be adjusted to work with a dry contact water meter with pulse rates of 1 PPG, 2 PPG, 4 PPG, 10 PPG, or 1 PPL. The 10 PPG pulse setting is only for the M07 model which uses a #7 tube.

PULSE DIAL

To adjust the pulse rate, always start at the STBY position, then turn the pulse dial counterclockwise to the desired setting. The line on the dial will align with the line for the selected pulse rate on the label and the dial will “click” into position. When the pulse dial is put in the standby position (STBY), the pump will not run when it receives a dry contact from the water meter. However, the signal repeater will continue to function in the STBY mode.

PRIME BUTTON

Fully depress the prime button to run the pump to prime the pump or replace the tube. When the prime button is released, the pump returns to automatic operation based on a dry contact input signal from a water meter or controller. If the prime button is held continuously for more than a minute, the pump will go into a safety shutdown. Releasing the prime button resets the safety feature.

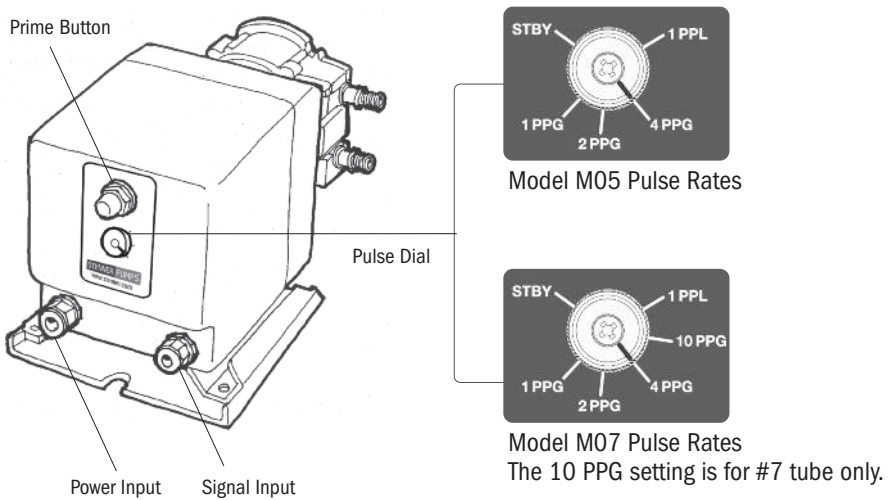

INSTALLATION continued

MOUNT PUMP

- ❗ **Pump must be mounted vertically with pump head pointed downward.**
 - ❗ **Select a dry location (to avoid water intrusion and pump damage) above the solution tank. Best recommended location is above the solution tank in a vertical position with the pump head pointed downward and the spill recovery (see page 13) in place to reduce the risk and severity of damage.**
 - ❗ **To prevent pump damage in the event of a pump tube leak, never mount the pump vertically with the pump head up.**
 - ❗ **To avoid chemical damage from fumes, DO NOT mount pump directly over an open solution tank. Keep tank covered.**
 - ❗ **Avoid flooded suction or pump mounted lower than the solution container. Draw solution from the top of the tank. Pump can run dry without damage. If pump is installed with a flooded suction, a shut-off valve or other device must be provided to stop flow to pump during service.**
1. Use the mounting bracket as a template to drill pilot holes in mounting location.
 2. Secure bracket with fasteners or wall anchors. Slide pump into bracket.
- ❗ **Provide 8" clearance to allow pump removal.**
 - ❗ **To prevent damage, verify with a volt meter that the receptacle voltage corresponds with the pump voltage.**

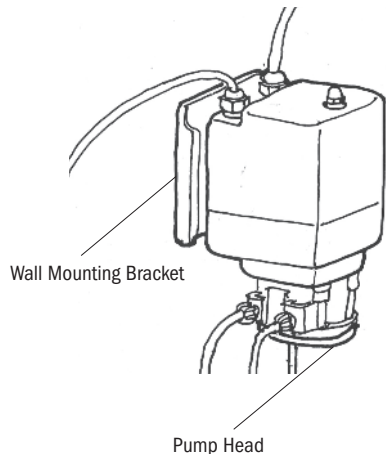

INSTALLATION continued

SPILL RECOVERY

In case of tube rupture, the solution drains back into the tank, preventing spillage onto ground or floor and stops the solution from collecting in the tube housing.

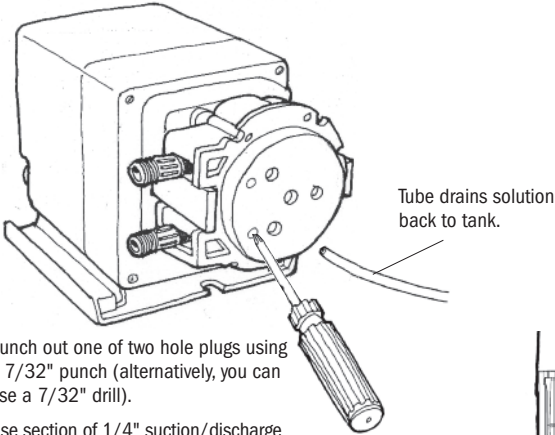

Punch out one of two hole plugs using a 7/32" punch (alternatively, you can use a 7/32" drill).
Use section of 1/4" suction/discharge tubing and insert in hole.

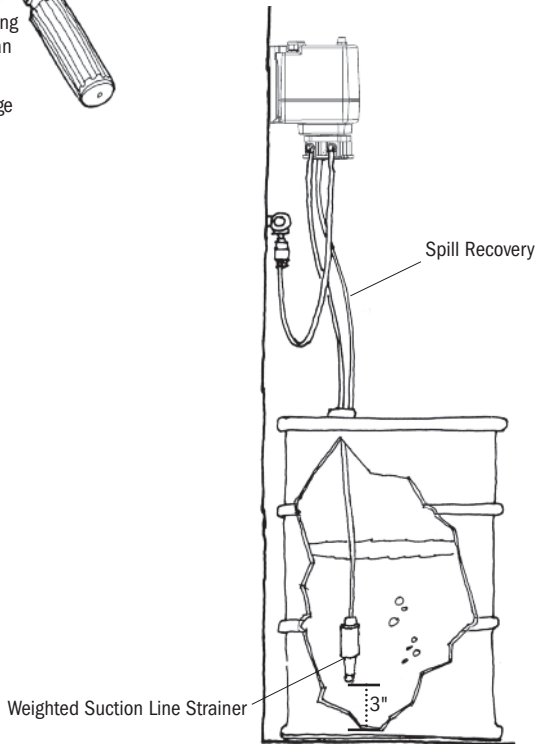

INSTALLATION DIAGRAM

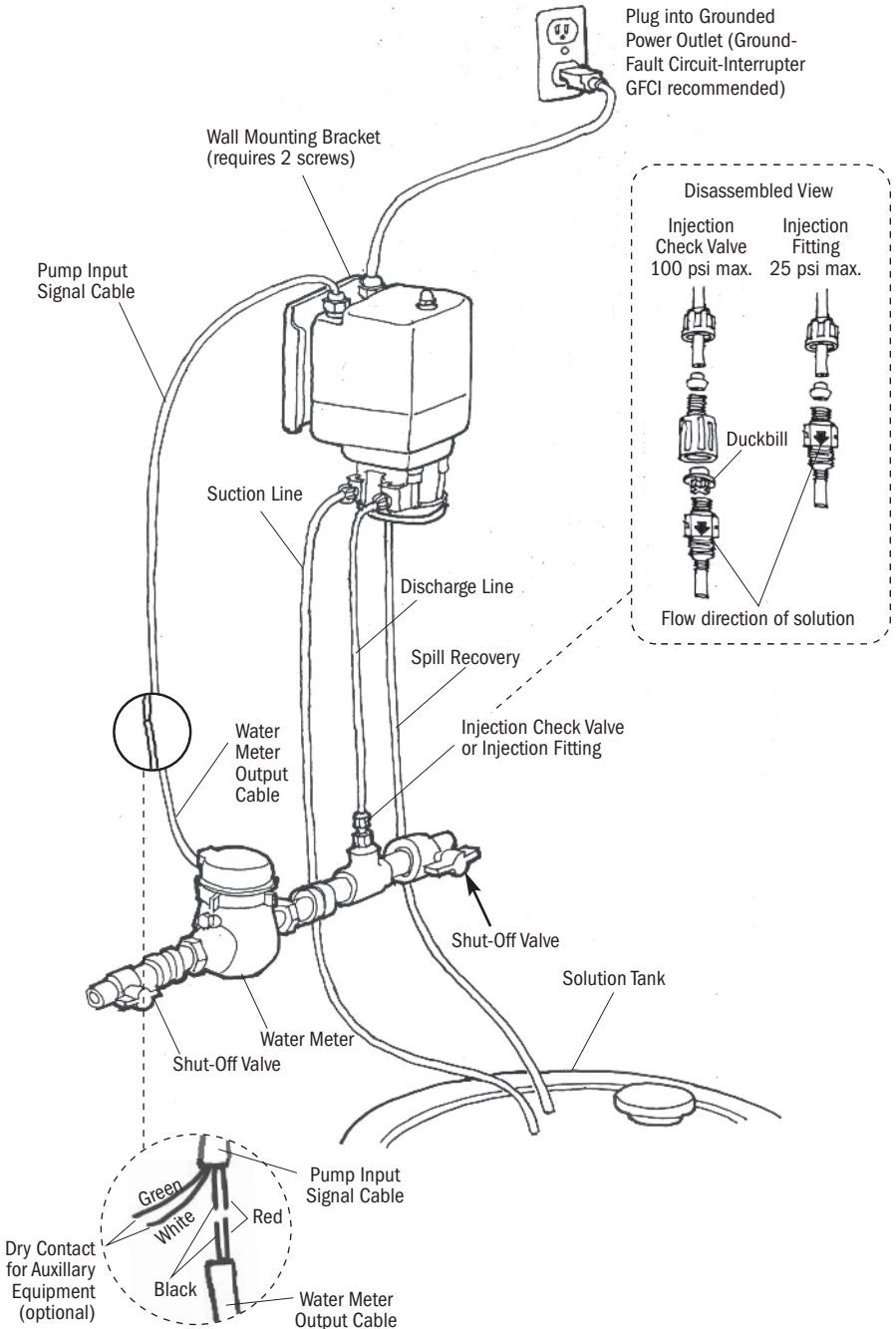

INSTALLATION continued



WARNING

Risk of equipment malfunction or damage.



WARNING

DO NOT connect input signal cord to any AC electrical supply.



NOTICE: Indicates special instructions or general mandatory action.



Use the M128 only with a dry contact, reed switch style water meter.



DO NOT connect the M128 input signal cord to any AC voltage supply.



DO NOT connect the M128 input signal cord to any hall effect, 4-20mA or voltage carrying signal source.

1. Connect the pump signal cord to the dry contact water meter by attaching the RED and BLACK wires to the dry contact output water meter or relay switch.
2. The pump is equipped with a dry contact output feature. The pump can provide a dry contact output to auxiliary equipment by attaching the GREEN and WHITE wires to the auxiliary equipment requiring a dry contact input. Contact is rated for 5 VDC at 10mA max.
3. Plug the pump power cord into the receptacle.

INSTALLATION continued

INSTALL SUCTION LINE TO PUMP HEAD

1. Uncoil the suction/discharge line. Use outside of solution tank as a guide to cut proper length of suction line ensuring it will be 2-3" above the bottom of solution tank.
 - ❗ **Allow sufficient slack to avoid kinks and stress cracks. Always make a clean square cut to assure that the suction line is burr free. Normal maintenance requires trimming.**
 - ❗ **Suction lines that extend to the bottom of the tank can result in debris pickup leading to clogged injectors and possible tube failure.**
2. Make connections by sliding the line(s) through connecting nut and ferrule and finger tighten to the corresponding tube fittings.
3. Finger tighten nut to the threaded tube fitting while holding the tube fitting.
- ❗ **Over tightening the ferrule and nut with a wrench may result in damaged fittings, crushed ferrules, and air pick up.**
- ❗ **DO NOT use thread seal tape on pump tube connections or tools to tighten connections.**

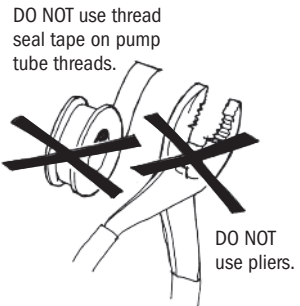
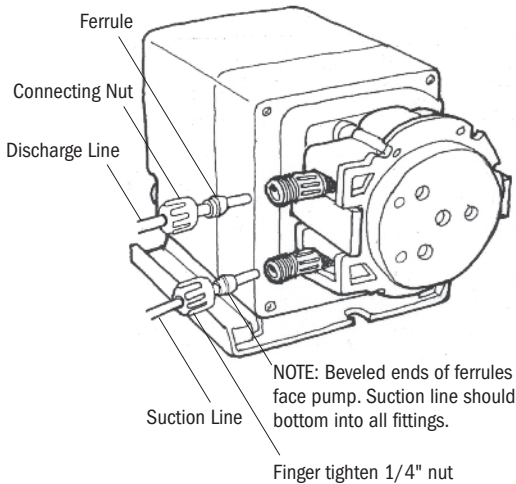

INSTALLATION continued

INSTALL SUCTION WEIGHT TO SUCTION LINE

1. Drill a hole into the bung cap or solution tank lid. Slide the tubing through and secure the weighted strainer to the line.
2. To attach the strainer, push approximately 3.5" of suction line through the cap on the strainer body. Pull tubing to make sure it is secure.
3. Suspend slightly above tank bottom to reduce the chance of sediment pickup.



DO NOT mix chemicals in the solution container. Follow recommended mixing procedures according to the manufacturer.



DO NOT operate pump unless chemical is completely in solution. Turn pump off when replenishing solution.

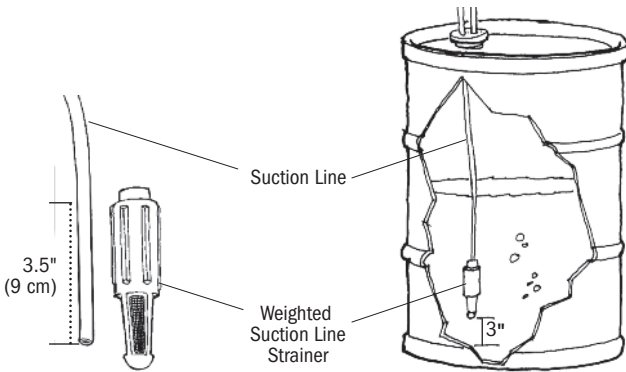

INSTALLATION continued

INSTALL DISCHARGE LINE TO PUMP HEAD AND INJECTION POINT

1. Make a secure finger tight connection on the discharge fitting of the pump head as instructed in Install Suction Line instructions.



DO NOT use thread seal tape on pump tube connections or tools to tighten connections.



WARNING HAZARDOUS PRESSURE: Shut off water or circulation system and bleed off any system pressure.



Locate a point of injection beyond all pumps and filters or as determined by the application.

2. A 1/4" or 1/2" Female NPT (FNPT) connection is required for installing the injection fitting. If there is no FNPT fitting available, provide one by either tapping the pipe or installing FNPT pipe tee fitting.
3. Wrap the Male NPT (MNPT) end of injection fitting with 2 or 3 turns of thread seal tape. If necessary, trim the injection fitting quill as required to inject product directly into flow of water.

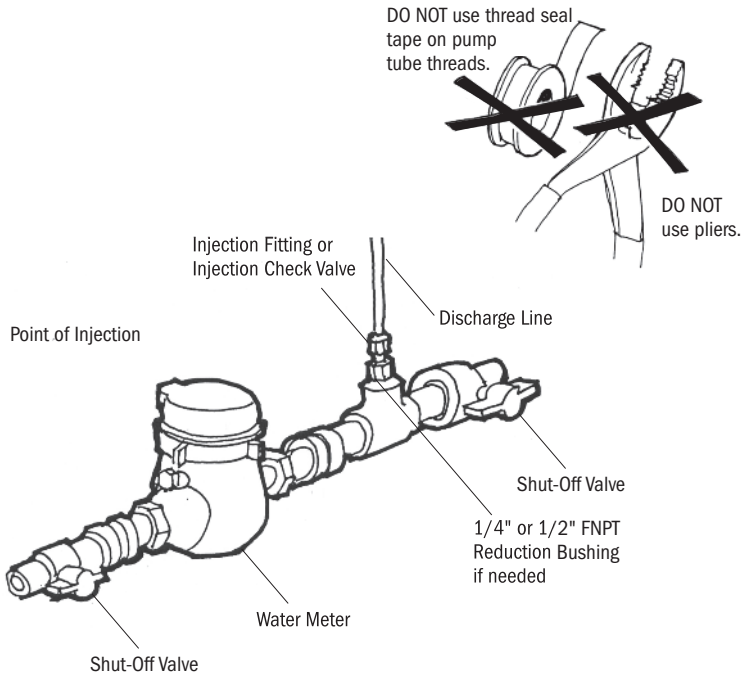

INSTALLATION continued

4. Hand tighten the injection fitting into the FNPT fitting.

25 psi Max. Model (includes injection fitting)

- a. Install connecting nut and ferrule to the pump discharge line. Insert discharge line into injection fitting until it reaches base of fitting.
- b. Finger tighten connecting nut to fitting.

100 psi Max. Model (includes injection check valve)

- a. Prior to connection, test injection check valve and NPT threads for leaks by pressurizing system. If necessary, tighten an additional 1/4 turn.
- b. Install connecting nut and ferrule to the pump discharge line. Insert discharge line into check valve body until it reaches base of body.
- c. Finger tighten connecting nut to fitting.

5. Depress and hold the prime button and allow pump to fully prime. The prime button will run the pump and when released the pump will return to automatic mode.
6. Re-pressurize system, observe chemical flow as actuated by system and check all connections for leaks.
7. After suitable amount of dosing time, perform tests for desired chemical readings. If necessary, fine tune dosing levels by adjusting solution strength.



The injection point and fitting require periodic maintenance to clean any deposits or buildup. To allow quick access to the point of injection, Stenner recommends the installation of shut-off valves.

TROUBLESHOOTING – MOTOR



WARNING

HAZARDOUS VOLTAGE:

DISCONNECT power cord before removing motor cover for service. **Electrical service should be performed by trained personnel only.**

PROBLEM	POSSIBLE CAUSE	SOLUTION
Pump does not respond to water meter signal	Failed reed switch on water meter Poor connection between pump and water meter	Disconnect signal wire and briefly touch the two leads from the pump together. The pump should run. If it runs, check the meter, the connection, and the reed switch. If the pump doesn't run, contact factory.
Pump will not run with prime switch depressed	Prime switch was depressed continuously for more than a minute	Release prime switch to return pump to automatic mode or depress prime switch again to continue priming
Pump is not working in automatic or prime mode	Worn motor brushes Failed DC motor Over temperature or over current	Replace DC gear motor The pump incorporates overcurrent and overtemperature protection that will automatically reset. Allow pump to cool and try re-starting the pump.
Pump is not working and there is an audible alert	Locked rotor	Examine roller assembly to ensure that it is not locked up. If roller assembly is free, replace DC gear motor.

TROUBLESHOOTING – PUMP HEAD

PROBLEM	POSSIBLE CAUSE	SOLUTION
Components cracking	Chemical attack	Check chemical compatibility
Pump head leaking	Pump tube rupture	Replace pump tube, ferrules; center tube
No pump output, pump head rotates	Depleted solution tank Pump suction line weight is above solution Leak in the suction line Ferrules installed incorrectly, missing or damaged Injection point is clogged Clogged suction and/or discharge line and/or injection check valve Life of pump tube exhausted Suction line is flush with the nose of the weighted strainer	Replenish solution Maintain suction line 2-3" above bottom of tank Inspect or replace suction line Replace ferrules Inspect and clean injection point Clean and/or replace as needed Replace pump tube, ferrules; center tube Pull suction line approximately 1" from bottom of strainer, cut bottom of suction line at an angle
Low pump output, pump head rotates	Life of pump tube exhausted Rollers worn or broken Injection point is restricted Incorrect tube size High system back pressure	Replace pump tube, ferrules; center tube Replace roller assembly Inspect and clean injection point Replace tube with correct size Verify system pressure against tube psi, replace tube if needed
No pump output, pump head doesn't rotate	Stripped roller assembly Motor problem	Replace roller assembly Refer to motor section
Pump output high	Incorrect tube size or setting Roller assembly broken	Replace tube with correct size or adjust settings Replace roller assembly







TROUBLESHOOTING – PUMP TUBE

! **NOTICE:** A leaking pump tube damages the metering pump. Inspect pump frequently for leakage and wear. Refer to Tube Replacement section for additional safety precautions and instructions.

PROBLEM	POSSIBLE CAUSE	SOLUTION
Tube leaking	Pump tube ruptured Calcium or mineral deposits Excessive back pressure Tube is twisted Tube not centered	Replace pump tube, ferrules; center tube Clean injection fitting, replace pump tube, ferrules; center tube Verify system pressure against tube psi, replace tube if needed Replace pump tube, ferrules; center tube Replace pump tube, ferrules; center tube
Tube life is shortened	Chemical attack Mineral deposits at injection point Sediment blockage at check valve Degraded check valve duckbill Duckbill in wrong orientation Tube manually stretched or pinched during replacement Seized rollers caused abrasion on tube Exposure to heat or sun	Check chemical compatibility Remove deposits, replace pump tube, ferrules; center tube Clean injection fitting, ensure suction line is 2" above bottom of tank Replace duckbill at every tube change Reverse duckbill orientation Follow tube replacement instructions and allow roller assembly to stretch tube into place Clean roller assembly or replace Do not store tubes in high temperatures or in direct sunlight
Tube connection is leaking	Missing ferrule on 1/4" line Crushed ferrule Ferrule in wrong orientation	Replace ferrule Replace ferrule Reverse orientation of ferrule

TUBE REPLACEMENT – SAFETY INFORMATION



WARNING RISK OF CHEMICAL EXPOSURE

-  To reduce risk of exposure, check the pump tube regularly for leakage. At the first sign of leakage, replace the pump tube.
-  To reduce risk of exposure, the use of proper personal protective equipment is mandatory when working on or near chemical metering pumps.
-  To reduce risk of exposure, and also prior to service, shipping, or storage, pump generous amounts of water or a compatible buffer solution to remove chemical from pump.
-  Consult chemical manufacturer and MSDS sheet for additional information and precautions for the chemical in use.
-  Personnel should be skilled and trained in the proper safety and handling of the chemicals in use.
-  Inspect tube frequently for leakage, deterioration, or wear. Schedule a regular pump tube maintenance change to prevent chemical damage to pump and/or spillage.





CAUTION PINCH POINT HAZARD

-  Use extreme caution when replacing pump tube. Be careful of your fingers and do not place fingers near rollers.

WARNING HAZARDOUS PRESSURE/CHEMICAL EXPOSURE

-  Use caution and bleed off all resident system pressure prior to attempting service or installation.
-  Use caution when disconnecting discharge line from pump. Discharge may be under pressure. Discharge line may contain chemical.

NOTICE: Indicates special instructions or general mandatory action.

-  **NOTICE: DO NOT** apply grease, oil, or lubricants to the pump tube or housing.
-  **NOTICE:** Prior to pump tube replacement, inspect the entire pump head for cracks or damaged components. Ensure rollers turn freely.
-  **NOTICE:** Rinse off chemical residual and clean all chemical and debris from pump head components prior to tube replacement. Apply AquaShield™ to main shaft and tube housing cover bushing during tube replacement.
-  **NOTICE: DO NOT** pull excessively on pump tube. Avoid kinks or damage during tube installation.
-  **NOTICE:** Inspect the suction and discharge lines, injection point (into pipe), and injection check valve duckbill for blockages after any tube rupture. Clear or replace as required.

TUBE REPLACEMENT continued

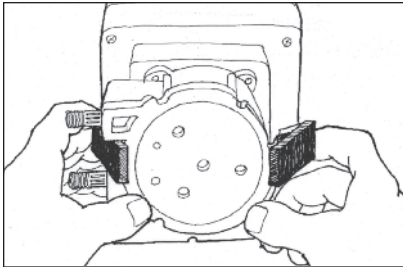

A Open latches

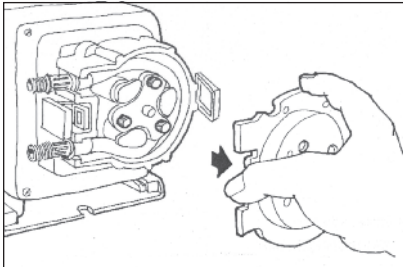

B Remove cover

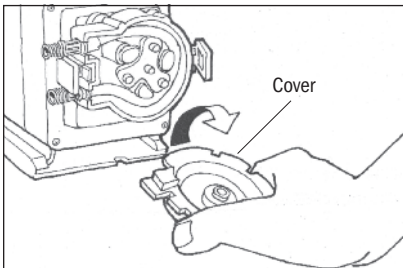

C Invert cover

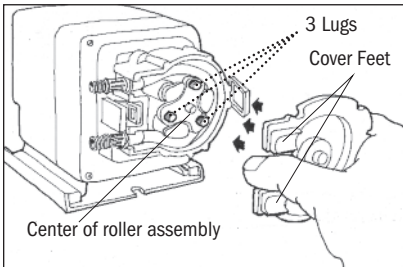

D Align cover feet near tube fittings

PREPARATION

1. Follow all safety precautions prior to tube replacement.
2. Prior to service, pump water or a compatible buffer solution through the pump and suction and discharge lines to remove chemical and avoid contact.

REMOVE THE PUMP TUBE

1. Unplug the power cord to ensure the power to the pump is off. Disconnect the input signal.
2. Depressurize and disconnect the suction and discharge lines.
3. Open the back and front of the latches on both sides of the head. *Illustration A*
For CE pump only: Remove the safety screw on cover.
4. Remove the tube housing cover and flip to use as a tool in the next step. *Illustration B & C*
5. Align the center of the inverted cover with the center of the roller assembly so that the three holes on the face of the cover align with the three knurled lugs on the roller assembly. Position the cover feet near the tube fittings. *Illustration D*
NOTE: The roller assembly needs to be collapsed to remove the tube.

TUBE REPLACEMENT continued

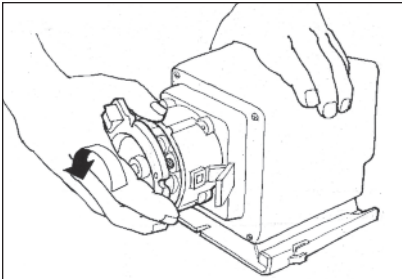

E Collapse roller assembly

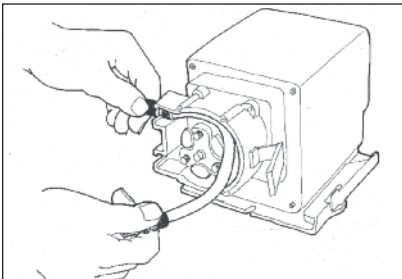

F Remove tube

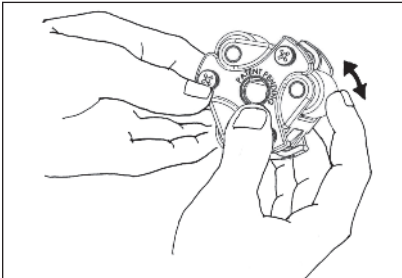

G Check rollers

- 6.** Hold the pump securely, use the tube housing cover as a wrench and quickly (snap) rotate the cover counter-clockwise to collapse the roller assembly. The tube will no longer be pressed against the tube housing wall. *Illustration E*
NOTE: Counter-clockwise is viewed from facing the head of the pump.
- 7.** Remove and discard the pump tube. *Illustration F*
- 8.** Remove the roller assembly and housing. Set them aside to re-install later.
- 9.** Use a non-citrus all-purpose cleaner to clean chemical residue from the tube housing, roller assembly and cover.
- 10.** Check the housing for cracks. Replace if cracked.
- 11.** Ensure the rollers turn freely. Replace the roller assembly if the rollers are seized or worn or if there is a reduction or lack of output from the pump. *Illustration G*
- 12.** Reinstall clean tube housing.
- 13.** Apply AquaShield™ to the shaft tip.
- 14.** Install the roller assembly.

TUBE REPLACEMENT continued

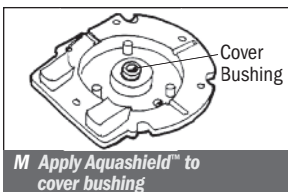
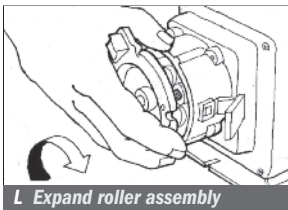
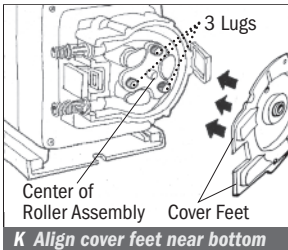
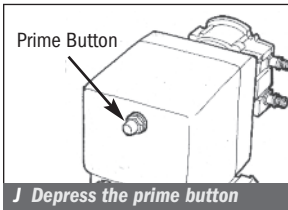
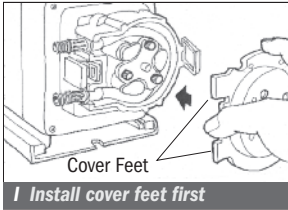
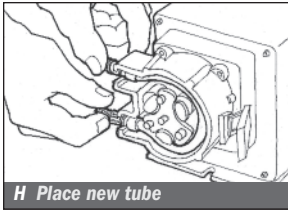

INSTALL THE TUBE / EXPAND THE ROLLER ASSEMBLY

1. Ensure the power to the pump is off and the input signal is disconnected.
2. Place the new tube in the pump head, use your fingers to ensure that it is centered over the rollers.
Illustration H
3. Place the tube housing cover (feet first) on the tube housing, affix the front of the latches to the cover lip and then press the latches back to secure. Be sure the cover is seated with the sleeve bearing on the shaft and is flush with the housing before latching. *Illustration I*
4. With the cover latched, plug the pump in. Depress the prime button to allow the pump to run the roller assembly in its collapsed position for two minutes to relax tube. *Illustration J*

5. Unplug the power cord to ensure the power to the pump is off.
6. Remove the tube housing cover and flip to use as a tool in the next step.
7. Align the center of the inverted cover with the center of the roller assembly so that the three holes on the face of the cover align with the three knurled lugs on the roller assembly. Position the cover feet near the bottom. *Illustration K*

NOTE: The roller assembly needs to be expanded so the tube is pressed against the tube housing wall.

8. Hold the pump securely. Use the cover as a wrench and quickly (snap) rotate the roller assembly clockwise to expand the roller assembly. The tube will be pressed against the tube housing wall. *Illustration L*

NOTE: Clockwise is viewed from facing the head of the pump.

9. Apply a small amount of AquaShield™ to the cover bushing ONLY. DO NOT lubricate the pump tube.
Illustration M
10. Place the tube housing cover (feet first) on the tube housing, affix the front of the latches to the cover lip and then press the latches back to secure. Be sure the cover is seated with the sleeve bearing on the shaft and is flush with the housing before latching.
Illustration I

TUBE REPLACEMENT continued

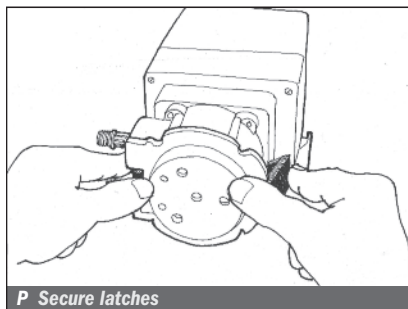
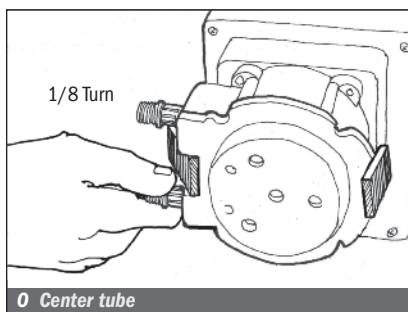
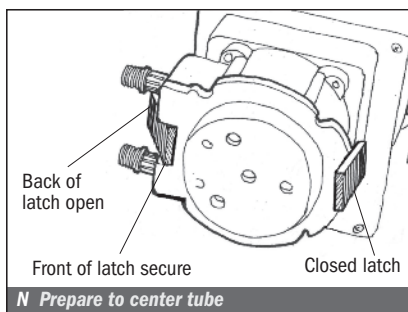

CENTER THE TUBE

1. Lift the latch located between the tube fittings, leaving the end of the latch engaged with the lip on the tube housing cover. Leave the latch on the opposite side engaged. *Illustration N*
2. Plug the pump in. Depress the prime button and turn the tube fitting on the suction side not more than $1/8$ of a turn in the direction the tube must move. *Illustration O*
3. Do not let go of the fitting until the tube rides approximately in the center of the rollers.
4. Release the prime button, let go of the fitting, and secure the latch between the fittings. *Illustration P*
5. Inspect the suction and discharge lines, point of injection, and check valve duckbill for blockages. Clean and/or replace as required.
6. Reconnect the suction and discharge lines.
7. Depress the prime button to run the pump for one minute and verify operation.

CLEANING THE POINT OF INJECTION – SAFETY INFORMATION

NOTICE: Indicates special instructions or general mandatory action.

NOTICE: Low-pressure models are installed using an injection fitting and high-pressure models use an injection check valve. Both allow the extension tip to be installed in the center of the pipe directly in the flow of water to help reduce deposit accumulation.

WARNING Warns about hazards that **CAN** cause death, serious personal injury, or property damage if ignored.

This is the safety alert symbol. When displayed in this manual or on the equipment, look for one of the following signal words alerting you to the potential for personal injury or property damage.

WARNING HAZARDOUS PRESSURE/CHEMICAL EXPOSURE:

- Use caution and bleed off all resident system pressure prior to attempting service or installation.
- Use caution when disconnecting discharge line from pump. Discharge line may be under pressure. Discharge line may contain chemical.
- To reduce risk of exposure, the use of proper personal protective equipment is mandatory when working on or near chemical metering pumps.

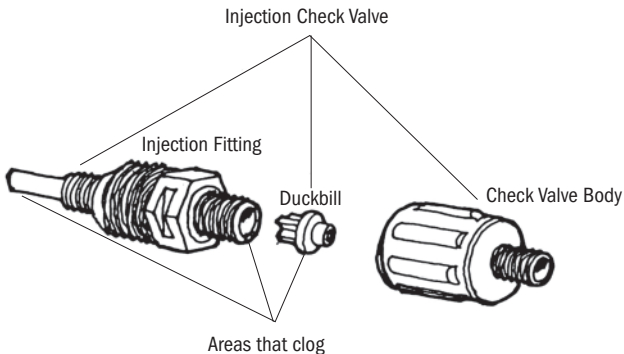

CLEANING THE POINT OF INJECTION continued

1. Disconnect power by unplugging pump power cord. Disable water pump or auxiliary equipment electrical supply.
2. Depressurize system and bleed pressure from pump discharge line.
3. Loosen and remove connecting nut and ferrule from the injection check valve or injection fitting to disconnect discharge line.

100 psi Max. Model (includes injection check valve)

- Unscrew the top fitting (check valve body) to disassemble. The bottom fitting (injection fitting with arrow) should remain attached to the pipe.
 - Remove duckbill from check valve body and replace if deteriorated or swollen (replace duckbill with every tube change). If clogged, clean or replace.
 - Examine O-ring in the injection fitting and replace if deteriorated or damaged.
4. Insert a #2 Phillips head screwdriver through injection fitting into the pipe to locate or break up accumulated deposits. If screwdriver cannot be inserted, drill the deposit out of the injection fitting. (DO NOT drill through the opposite pipe wall.)

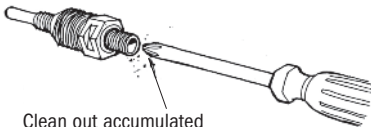
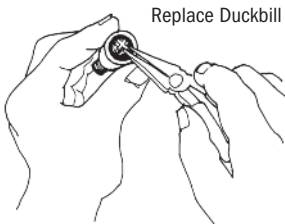

Periodic inspection and cleaning of the point of injection will maintain proper pump operation and provide maximum tube life.

CLEANING THE POINT OF INJECTION continued

5. Replace discharge line if cracked or deteriorated. If the end is clogged, cut off the calcified or blocked section of discharge line.

25 psi Max. Model (includes injection fitting)

Replace ferrule and reinstall the discharge line to the injection fitting approximately 3/4"-1" until it stops.

100 psi Max. Model (includes injection check valve)

- Reassemble the injection check valve in reverse order.
- Replace ferrule and reinstall the discharge line to the injection check valve approximately 3/4" until it stops.

6. Tighten the connecting nut finger tight.
7. Enable the water pump electrical supply and pressurize the water system.
8. Put the metering pump back in service and inspect all connections for leaks.

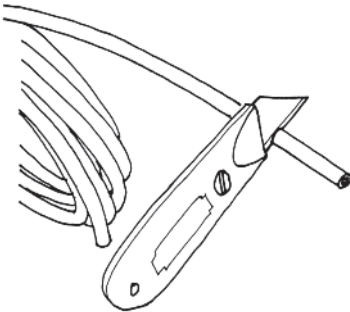

Cut off the calcified or blocked section.

PARTS

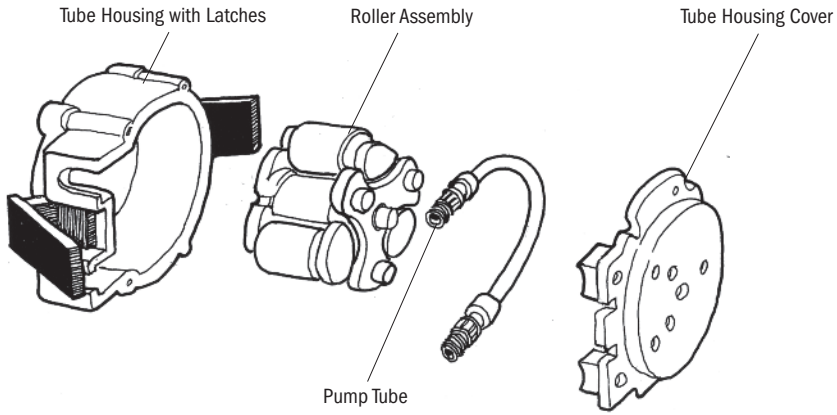

PUMP HEAD PARTS

DESCRIPTION	EA	2-PK	4-PK
Tube Housing & Latches	QP400-1	QP400-2	—————
Roller Assembly	QP500-1	—————	QP500-4
Tube Housing Cover & Bushing	QP100-1	—————	QP100-4

PUMP TUBES Includes ferrules 1/4"

DESCRIPTION	2-PK	5-PK
#5 Santoprene® Tube	UCCP205	MCCP205
#7 Santoprene® Tube	UCCP207	MCCP207

PUMP TUBE & DUCKBILL Includes ferrules 1/4"

DESCRIPTION	2-PK
#7 Santoprene® Tube & Duckbill	UCCP7FD

PARTS

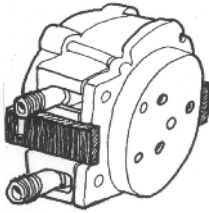

Pump Head

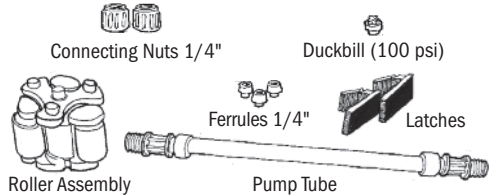

Pump Head Service Kit

PUMP HEAD 25 psi max. Includes tube, ferrules 1/4"

DESCRIPTION	EA	2-PK
#5 Santoprene® Pump Head	QP255-1	QP255-2

PUMP HEAD 100 psi max. Includes tube, duckbill, ferrules 1/4"

DESCRIPTION	EA
#7 Santoprene® Pump Head	QP107-1

PUMP HEAD SERVICE KIT 25 psi max. Includes roller assembly, tube, nuts, ferrules 1/4", latches

DESCRIPTION	EA
#5 Santoprene® Kit	QP255K

PUMP HEAD SERVICE KIT 100 psi max. Includes roller assembly, tube, duckbill, nuts, ferrules 1/4", latches

DESCRIPTION	KIT
#7 Santoprene® Kit	QP107K



Injection Fitting



Check Valve

INJECTION FITTING 25 psi max. Includes nuts, ferrules 1/4"

DESCRIPTION	EA	5-PK
Injection Fitting	UCAK300	MCAK300

CHECK VALVE 100 psi max.

DESCRIPTION	EA	5-PK
Includes Santoprene® Duckbill, Ferrules, 1/4"	UCDBINJ	MCDBINJ

STENNER PUMPS[®]

STENNER PUMP COMPANY

3174 DeSalvo Road
Jacksonville, Florida 32246 USA

Phone: 904.641.1666

US Toll Free: 800.683.2378

Fax: 904.642.1012

sales@stenner.com

www.stenner.com

Hours of Operation (EST):

Mon.–Thu. 7:30 am–5:30 pm

Fri. 7:00 am–5:30 pm

 Assembled in the USA

© Stenner Pump Company
All Rights Reserved

SERIE M128

MANUAL DE INSTALACION Y MANTENIMIENTO

.....
DOSIFICADORES PERISTALTICOS DESDE 1957

⚠ ADVERTENCIA

INSTALACION DEBE SER REALIZADA Y MANTENIDA POR PROFESIONALES DEBIDAMENTE ENTRENADOS. LEA EL MANUAL Y LAS ETIQUETAS PARA OBTENER LAS INSTRUCCIONES Y LA INFORMACION DE SEGURIDAD.

INDICE

GARANTIA Y NORMAS DE SERVICIO.....	3
INFORMACION DE SEGURIDAD.... portada, 4-6, 9, 11, 14-19, 21-22, 27	
TABLAS DE CAUDALES.....	6
MATERIALES DE CONSTRUCCION	7
LISTA DE VERIFICACION DE ACCESORIOS.....	8
INSTALACION	9-18
GUIA DE REPARACION DE AVERIAS.....	19-21
CAMBIO DE TUBOS	22-26
LIMPIEZA DEL PUNTO DE INYECCION.....	27-29
PARTES	30-31

IM128 031518

GARANTIA Y NORMAS DE SERVICIO

GARANTIA LIMITADA

Stenner Pump Company cambiará o reparará (nuestra opción) todo producto defectuoso por un año desde el momento de compra (se requiere comprobante/recibo de compra). Stenner no es responsable por los costos de cambio y reemplazo de partes. Tubos de bombeo y otras partes de goma son partes de desgaste y no están cubiertos bajo la garantía. El tubo de bombeo será reemplazado cada vez que la bomba se envíe por una reparación bajo garantía, si no está especificado de otra manera. El costo del nuevo tubo de bombeo será responsabilidad del cliente. Stenner se hará cargo del costo de envío de los productos bajo garantía desde nuestra fábrica en Jacksonville, Florida, USA. Cualquier manipulación de los componentes, daño químico, conexiones mal hechas, daño por razones climáticas, variaciones de voltaje, maltrato o el no seguimiento de las instrucciones de uso y mantenimiento indicadas en este manual, anularán la garantía del producto. Stenner limita su responsabilidad solamente por el costo del producto original. No otorgamos ninguna otra garantía expresada o implícada.

DEVOLUCIONES

Stenner tiene una política de devoluciones de 30 días en compras directas de fábrica. Con excepción de provisiones pre-acordadas, Stenner no recibirá devoluciones después de 30 días de su compra. Por devoluciones, llame al +1-904-641-1666 y pida un número de autorización de devoluciones (RMA #). Un 15% de cargo administrativo será aplicado. Envíe una copia de su factura original con su devolución.

ENVÍOS DAÑADOS O PERDIDOS

Todos los envíos deben ser controlados y chequeados inmediatamente en el momento en que son recibidos. Todos los daños deben ser anotados en el comprobante de entrega. Llámenos al +1-904-641-1666 por quejas de envíos dañados e incompletos en menos de 7 días de recibo del mismo.

SERVICIOS Y REPARACIONES

Previo a la devolución de un dosificador a la fábrica, asegúrese de limpiar cualquier residuo químico del tubo de bombeo, circulando agua por el mismo y luego dejando que bombee en seco. Luego del vencimiento del período de garantía, Stenner Pump Company limpiará y arreglará cualquier dosificador Stenner, por un mínimo cargo por la mano de obra, el costo de las partes que deban ser reemplazadas y el costo de envío. Todos los dosificadores enviados a nuestra fábrica para ser reacondicionados serán devueltos a su condición original. El cliente será facturado por todas las partes faltantes a menos que instrucciones específicas sean determinadas. Para regresar mercadería a Stenner, llame al +1-904-641-1666 y obtenga un número de autorización de devolución (RMA #).

CLAUSULA DE EXENCION DE RESPONSABILIDAD

La información contenida en este manual no está dirigida a aplicaciones específicas. Stenner Pump Company se reserva el derecho de cambiar precios, productos y especificaciones en cualquier momento y sin previo aviso.

MARCAS REGISTRADAS

QuickPro® es una marca registrada de Stenner Pump Company.
Santoprene® es una marca comercial registrada de Exxon Mobil Corporation.
AquaShield™ es una marca comercial registrada de Houghton International.

INSTRUCCIONES DE SEGURIDAD

INSTRUCCIONES DE SEGURIDAD IMPORTANTES

Al instalar y usar este equipo eléctrico, siempre se deben seguir las precauciones básicas de seguridad, incluyendo las siguientes:

LEA Y SIGA TODAS LAS INSTRUCCIONES



⚠ WARNING Advierte sobre peligros que **PUEDEN** causar la muerte, lesiones personales graves o daño a la propiedad si se le ignora.



PELIGRO DE DESCARGA ELECTRICA



⚠ WARNING **PELIGRO DE DESCARGA ELECTRICA:** El dosificador incluye un cable de alimentación con conexión a tierra y un enchufe. Para reducir el riesgo de descarga eléctrica, conecte sólo a un receptáculo correctamente conectado a tierra. Instale sólo en un circuito protegido por un Interruptor accionado por corriente de pérdida a tierra (GFCI).



⚠ AVERTISSEMENT **RISQUE DE CHOC ELECTRIQUE:** Cette pompe est équipée d'une fiche de mise à terre. Pour réduire le risque de choc électrique, s'assurer que la fiche est bien raccordée à une prise de courant avec une connexion de mise à terre. Installer seulement sur un circuit protéger par un interrupteur protéger par une mise à la terre.



NO altere el cable de alimentación o el enchufe.



NO use receptáculos adaptadores.



NO use el dosificador con un cable o enchufe dañado o alterado. Comuníquese con la fábrica o un centro de servicio autorizado para su reparación.



⚠ WARNING **VOLTAJE PELIGROSO: DESCONECTE** el cable de electricidad antes de sacar la tapa del motor para realizar servicio. **Sólo personal entrenado debe realizar el servicio eléctrico.**



⚠ WARNING **PELIGRO DE EXPLOSION:** Este equipo **NO ES** a prueba de explosiones. **NO** instale o haga funcionar en un entorno explosivo.



⚠ WARNING **RIESGO DE CONTACTO QUIMICO:** Existe la posibilidad de quemaduras por productos químicos, incendio, explosión, lesiones personales o daño a la propiedad. Para reducir el riesgo de contacto, el uso de equipo de protección personal es obligatorio.



⚠ WARNING **RIESGO DE INCENDIO: NO** instale o haga funcionar en una superficie inflamable.



⚠ WARNING **RIESGO DE SOBREDOSIS QUIMICA:** Para reducir el riesgo, siga los métodos y recomendaciones de instalación adecuados. Revise sus códigos legales locales por indicaciones adicionales.











⚠ WARNING Para reducir el riesgo de lesiones, no permita que niños operen este producto. Este equipo no debe ser operado por personas con reducidas capacidades físicas, sensoriales o mentales, sin experiencia o conocimiento; a menos que hayan recibido supervisión o instrucciones.

INFORMACION DE SEGURIDAD (continuación)





 **CAUTION** **Advierte sobre peligros que PUEDEN causar o que CAUSARÁN lesiones personales menores o daño a la propiedad si se les ignora.**

 **CAUTION TUBERIAS:** La instalación del dosificador de químicos siempre debe cumplir con sus códigos y requisitos de tubería locales. Asegúrese de que en la instalación no se realice una conexión cruzada. Revise códigos de plomería locales por indicaciones adicionales.

 **NOTICE: Indica instrucciones especiales o acción obligatoria general.**

-  Este dosificador es portátil y está diseñado para que se pueda sacar del sistema de tuberías sin dañar las conexiones.
-  Antes de instalar o realizar mantenimiento en el dosificador, lea el manual con información de seguridad e instrucciones. El dosificador ha sido diseñado para ser instalado y mantenido por personal debidamente entrenado.
-  La instalación de este producto debe adherirse a todos los códigos de cumplimiento de la región.
-  **Utilice la M128 solo con un medidor de agua de contacto seco con interruptor magnético.**
-  **NO conecte el cable de señal de entrada de la M128 a cualquier fuente de voltaje de corriente alterna.**
-  **NO conecte el cable de señal de entrada del M128 a una fuente de señal de 4-20mA, de efecto Hall u otro voltaje con señal.**
-  Este dosificador y sus componentes se han probado para su uso con los siguientes productos químicos: Hipoclorito de Sodio (10-15%), Acido Muriático (20-22 Baume, 31.5% Hcl) y Calitre.
-  Cette a pompe de dosage et ses composants ont été testés pour utilisation avec les produits chimiques suivants; Hypochlorite de Sodium (solution de 10-15%); Acide Muriatique (20-22 Baume, 31.5% Hcl); Cendre de Soude.

 **Este es el símbolo de alerta de seguridad. Cuando aparece en este manual o en el equipo, busque una de las siguientes palabras clave que le advierten la posibilidad de lesión personal o daño a la propiedad.**

-  La instalación eléctrica debe cumplir con todos los códigos nacionales y locales. Consulte a un profesional certificado para obtener asistencia con la instalación eléctrica adecuada.
-  Adecuada sólo para uso en el interior y exterior.
-  Convient pour usage intérieur et extérieur.
-  El dosificador utiliza una fuente de alimentación conmutada Clase 2.

GUARDE ESTAS INSTRUCCIONES

TABLAS DE CAUDALES

M128 – Tabla de Caudales 25 psi (1.7 bar) máximo

Modelo	Prefijo No. de Parte	Tubo de bombeo	Onzas por minuto	Galones por hora	Galones por día	Mililitros por minuto	Litros por hora	Litros por día
M05	M05	5	8.4	3.9	95	249.7	14.9	359.6
Caudal aproximado a 50/60Hz								

Flujo máximo de agua del sistema para dosificación de 1:128 es 8.4 galones/minuto o 31.8 litros/minuto.

M128 – Tabla de Caudales 100 psi (6.9 bar) máximo

Modelo	Prefijo No. de Parte	Tubo de bombeo	Onzas por minuto	Galones por hora	Galones por día	Mililitros por minuto	Litros por hora	Litros por día
M07	M07	7	3.5	1.6	40	105	6.3	151.4
Caudal aproximado a 50/60Hz								

Flujo máximo de agua del sistema para dosificación de 1:128 es 3.5 galones/minuto o 13.2 litros/minuto.

Alternativas para Modelo 07 utilizando un medidor de un pulso/galón

Dosificación onza/galón	Proporción de dosificación	Máximo Flujo de agua del sistema galón/minuto	Configuración de pulsos
1.0	1:128	3.5	1
0.50	1:256	7.0	2
0.25	1:512	14.0	4

NOTA: 1 onza=29.57ml ; 1 galón=3.78 litros. Contacte la fábrica por asistencia adicional.

NOTA: La válvula de inyección incluida con el dosificador es para presiones máxima de 100 psi (6.9 bar).



NOTICE: La información en estos diagramas sólo debe usarse a modo de guía. Los caudales son una aproximación basada en la dosificación de agua en ambiente de prueba controlado. Muchas variables pueden afectar el caudal del dosificador. Stenner Pump Company recomienda que todos los dosificadores sean calibrados en la aplicación mediante tests analíticos para confirmar los caudales.

MATERIALES DE CONSTRUCCION

Todas las carcasas

Policarbonato

Tubo de bombeo y goma de válvula de inyección

Santoprene*, Aprobados por FDA

Tubos de succión y descarga y casquillos

Polietileno, aprobado por FDA

Conexiones de tubos y de punto inyección

PVC o Polipropileno, listado por la NSF

Tuercas de conexión

PVC, listado por NSF

Filtro de succión con pesa y tapa

PVC o Polipropileno, listado por NSF con pesa de cerámica

Todos los tornillos

Acero inoxidable

Ajustadores del Cabezal

Polipropileno

LISTA DE VERIFICACION DE ACCESORIOS

CONTENIDO

- 3 Tuercas de Conexión de 1/4"
- 3 Casquillos de 1/4"
- 1 Conexión de inyección 25 psi (1.7 bar) máximo
o 1 Válvula de Inyección 100 psi (6.9 bar) máximo
- 1 Filtro de succión con pesa de 1/4"
- 1 Rollo de 20 pies de tubo de succión y descarga de 1/4" Blanco
- 1 Tubo de bombeo adicional
- 2 Ajustadores adicionales
- 1 Soporte de montaje de pared
- 1 Manual

INSTALACION

INSTRUCCIONES DE SEGURIDAD ADICIONALES

! **AVISO:** Indica instrucciones especiales o acción obligatoria general.

- !** Lea todos las advertencias de seguridad antes de instalar o reparar su dosificador. El dosificador ha sido diseñado para ser instalado por personal entrenado debidamente.
- !** Utilice todo el equipo de protección personal requerido al trabajar en o cerca de un dosificador de productos químicos.
- !** Instale el dosificador de acuerdo con todos los códigos de plomería y electricidad local y nacional.
- !** Utilice el producto correcto para tratar sistemas de agua potable; sólo utilice los químicos indicados o aprobados para su uso.
- !** Instale el dosificador para que funcione en conjunto con el dosificador de pozo o los controles del sistema.
- !** Inspeccione el tubo con frecuencia para detectar pérdidas, deterioro o desgaste. Programe un mantenimiento y cambio del tubo de bombeo regular, para evitar daños químicos en el dosificador o pérdidas.
- !** Monte el dosificador de forma vertical y utilice el sistema de recuperación de pérdidas para drenar el químico de regreso al tanque en caso de una pérdida en el tubo.
- !** No se recomienda la instalación del dosificador en áreas donde las pérdidas puedan causar lesiones personales o daños a la propiedad.

INSTALACION FUNCIONAMIENTO Y CONTROLES

El dosificador M128 está diseñado para bombear solución automáticamente, de forma proporcional al flujo; 1 onza por cada 128 onzas de agua de proceso. El dosificador está pre-configurado de fábrica con un tubo de bombeo específico; el tubo no debe ser cambiado. El modelo M05 está configurado con el tubo de bombeo #5 y el modelo M07 con el tubo #7.

El dosificador puede ser ajustado para funcionar con un medidor de agua de contacto seco con frecuencias de pulsos de 1 pulso por galón, 2 pulsos por galón, 4 pulsos por galón, 10 pulsos por galón o 1 pulso por litro. La frecuencia de pulso de 10 PPG es solamente para el modelo M07 que utiliza el tubo de bombeo #7.

MARCADO DE PULSO

Para ajustar la frecuencia de pulso, siempre comience en la posición STBY (standby), luego gire la perilla al contrario de las agujas del reloj hasta llegar a la frecuencia deseada. La línea en la perilla se alineará con la línea de la frecuencia seleccionada en la etiqueta y sentirá que la perilla hace un “click” al estar en posición. Cuando la perilla es colocada en la posición standby (STBY), el dosificador no funcionará al recibir señal de contacto del medidor de agua. Sin embargo, el repetidor de señal continuará funcionando en el modo STBY.

BOTON DE CEBADO

Presione el botón de cebado para cebar al dosificador o para realizar el cambio de tubo. Al soltar el botón de cebado, el dosificador vuelve a su modo de operación automático basado en la señal de entrada de contacto seco de un medidor de agua o un controlador. Si el botón de cebado es presionado continuamente por más de un minuto, se activará el modo de parada de seguridad. Al soltar el botón de cebado, el dosificador re-establecerá esta característica de seguridad.

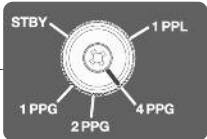
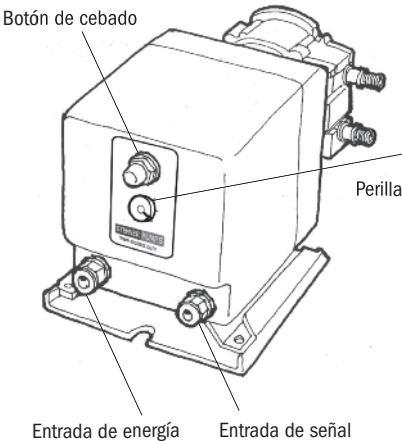

Modelo M05 Frecuencias de pulso

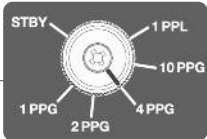

Modelo M07 Frecuencias de pulso
La frecuencia de pulso de 10 PPG es solamente para el tubo #7.

INSTALACION (continuación)

MONTAJE DEL DOSIFICADOR

- ❗ El dosificador se debe montar de forma vertical con el cabezal hacia abajo.
 - ❗ Seleccione un lugar seco (para evitar daños por intrusión de agua y daño en el dosificador) sobre el tanque de solución. El lugar más recomendado es arriba del tanque de solución en una posición vertical con el cabezal del dosificador hacia abajo y el sistema de recuperación de pérdidas (vea la página 13) en su lugar para reducir el riesgo y la gravedad de los daños.
 - ❗ Para evitar daños en el dosificador en caso de una pérdida del tubo de bombeo, nunca monte el dosificador de forma vertical con el cabezal hacia arriba.
 - ❗ Para evitar el daño químico por vapores, NO monte el dosificador directamente sobre un tanque de solución abierto. Mantenga el tanque tapado.
 - ❗ Evite la inundación del tubo de succión o la instalación del dosificador por debajo del tanque de químico. Succione la solución por la parte superior del tanque. El dosificador puede funcionar en seco sin causarle daño. Si el dosificador se instala con una succión inundada, se debe proporcionar una válvula u otro dispositivo de cierre para detener el flujo hacia el dosificador durante el servicio.
1. Use el soporte de montaje como una plantilla para perforar orificios pilotos en la ubicación deseada.
 2. Asegure el soporte con tornillos o anclajes para pared. Deslice el dosificador en el soporte.
- ❗ **Deje un espacio de 20cm para permitir remover el dosificador.**
 - ❗ **Para evitar daños, verifique con un voltímetro que el voltaje del receptáculo sea el mismo al del dosificador.**

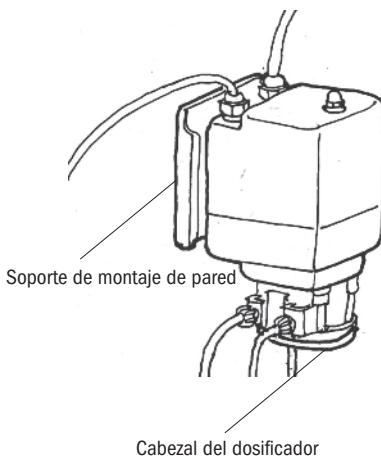

INSTALACION (continuación)

RECUPERACION DE PERDIDAS

En caso de ruptura del tubo, la solución se drena hacia el tanque, evitando que se derrame al suelo y que se deposite en el cabezal.

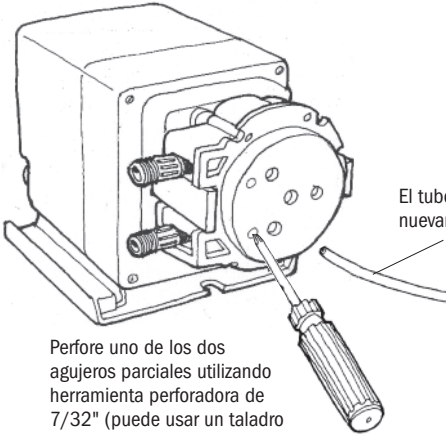

El tubo drena la solución nuevamente hacia el tanque.

Perfore uno de los dos agujeros parciales utilizando herramienta perforadora de 7/32" (puede usar un taladro de 7/32" como alternativa).

Utilice un trozo de tubo de succión y descarga de 1/4" e inserte en la perforación.

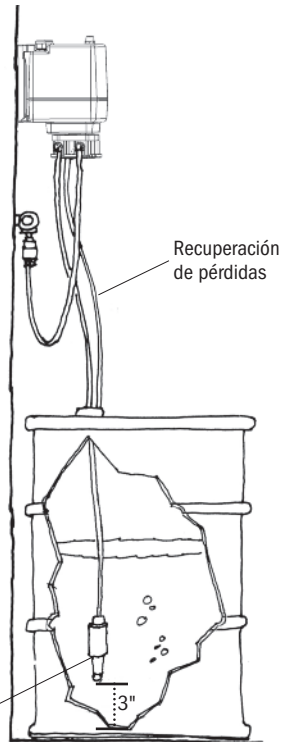

Recuperación de pérdidas

Filtro de succión con pesa
3"

DIAGRAMA DE INSTALACION

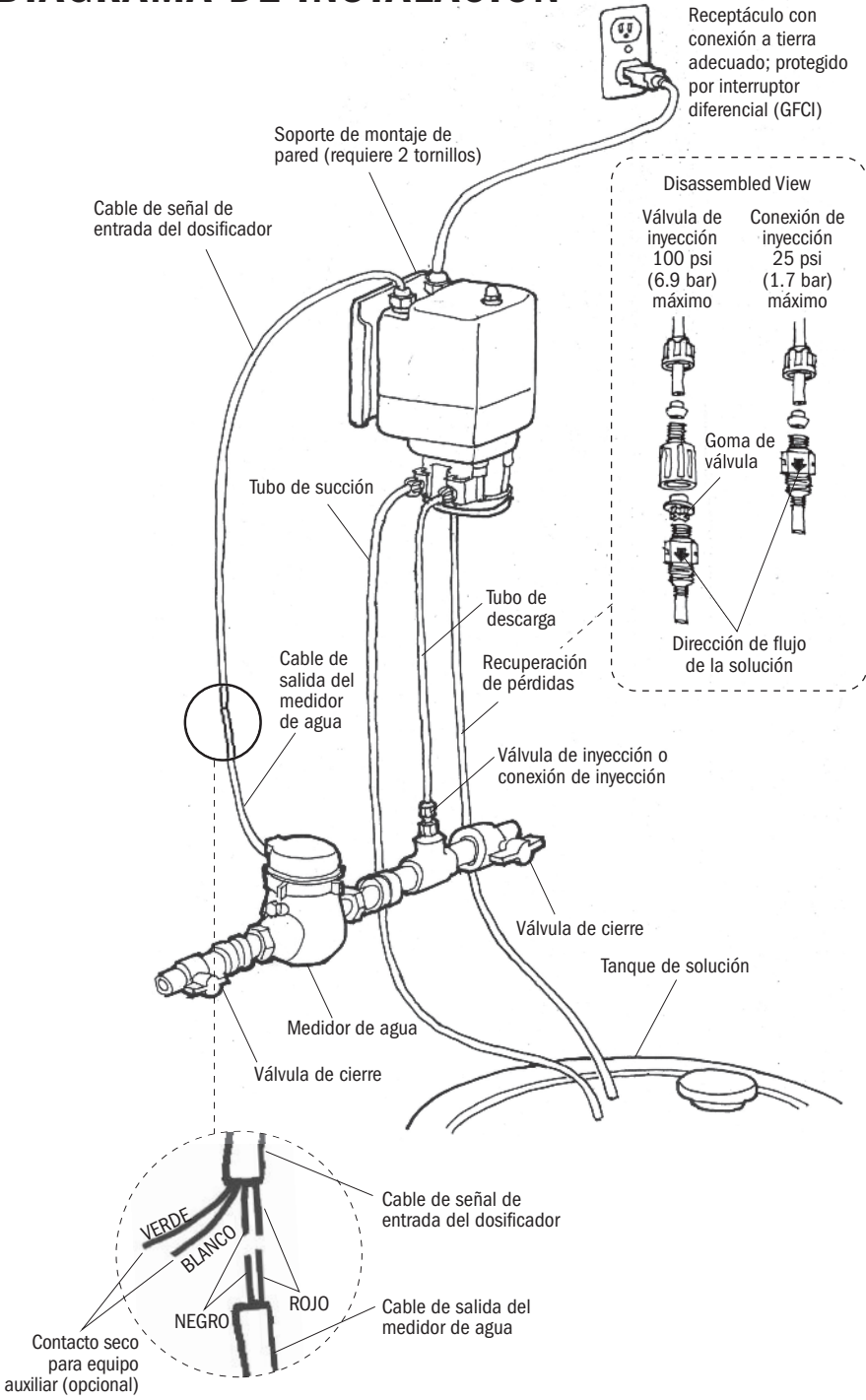

INSTALACION (continuación)

 **WARNING** **Riesgo de desperfecto o daño del equipo.**

 **WARNING** **NO** conecte el cable de señal de entrada a cualquier fuente eléctrica de corriente alterna.

 **NOTICE: Indica instrucciones especiales o acción obligatoria general.**

 **Utilice el M128 sólo con un medidor de agua de contacto seco con interruptor magnético.**

 **NO conecte el cable de señal de entrada del M128 a cualquier fuente de voltaje de corriente alterna.**

 **NO conecte el cable de señal de entrada del M128 a una fuente de señal de 4-20mA, de efecto Hall u otro voltaje con señal.**

1. Conecte el cable de señal del dosificador al medidor de agua de contacto seco conectando los cables ROJO y NEGRO al medidor de agua de contacto seco o al interruptor de relé.
2. El dosificador está equipado con una función de salida de contacto seco. El dosificador puede proporcionar una señal de salida de contacto seco a un equipo auxiliar, conectando los cables VERDE y BLANCO al equipo auxiliar que requiere una señal de entrada de contacto seco. El contacto está calificado para 5 VCC a 10mA máx.
3. Enchufe el cable de alimentación del dosificador al receptáculo

INSTALACION (continuación)

CONECTE EL TUBO DE SUCCION AL CABEZAL DEL DOSIFICADOR

1. Desenrosque el tubo de succión y descarga. Utilice el exterior del tanque de solución como una guía para cortar la longitud adecuada de tubo de succión, asegurando que quede a 7-8 cm del fondo del tanque.
- ❗ **Deje una holgura suficiente para evitar dobleces y grietas por estrés. Siempre realice un corte limpio para asegurar que en el tubo de succión no queden rebabas. El mantenimiento normal requiere recortes.**
 - ❗ **Los tubos de succión que tocan el fondo del tanque pueden succionar residuos, lo que puede originar una obstrucción en los inyectores y una posible falla en el tubo.**
2. Realice conexiones deslizando casquillos y tuercas en el tubo de succión y enroscando la misma a la conexión adecuada.
 3. Enrosque firmemente a mano mientras sostiene el extremo del tubo de bombeo para evitar que el mismo se gire.
- ❗ **El ajustar de más la tuerca con una herramienta, puede dañar las conexiones y romper el sello, produciendo succión de aire.**
 - ❗ **NO use cinta aisladora de rosca en las conexiones del tubo de bombeo o herramientas para apretar las conexiones.**

NO utilice cinta aislante de rosca en las conexiones del tubo de bombeo.

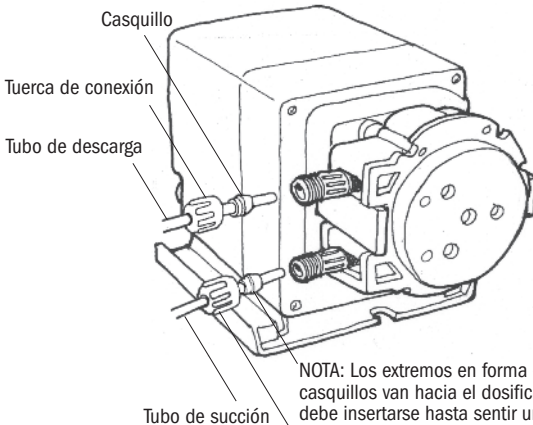
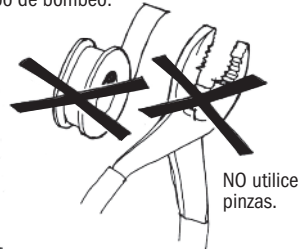

NOTA: Los extremos en forma de punta de los casquillos van hacia el dosificador. El tubo de succión debe insertarse hasta sentir un tope en la conexión.

Apriete con los dedos la tuerca de 1/4"

INSTALACION (continuación)

INSTALE EL FILTRO CON PESA AL TUBO DE SUCCION

1. Perfore un orificio en la tapa o cubierta del tanque de solución. Deslice el tubo de succión en el mismo y conecte el filtro con pesa al tubo.
2. Para conectar el filtro, empuje aproximadamente 9cm del tubo de succión al cuerpo del filtro a través de la tapa. Tire del tubo para asegurarse de que esté instalado.
3. Suspenda ligeramente sobre el fondo del tanque para reducir la posibilidad de que succione sedimentos.



NO mezcle químicos dentro del envase de la solución. Siga los procedimientos de mezcla recomendados por el fabricante.



NO opere el dosificador hasta asegurarse de que el químico está completamente mezclado en la solución. Apague el dosificador cuando reabastezca solución.

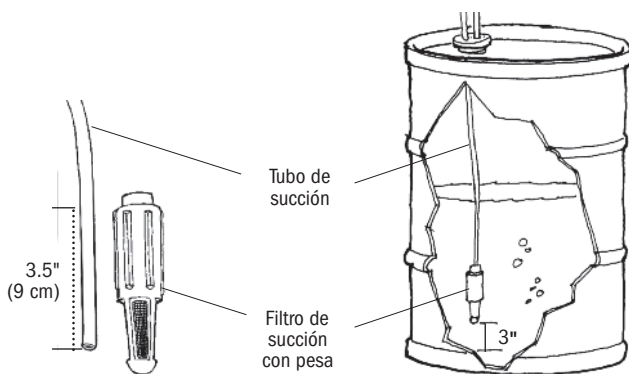

INSTALACION (continuación)

CONECTE EL TUBO DE DESCARGA AL CABEZAL DEL DOSIFICADOR Y AL PUNTO DE INYECCION

1. Realice una conexión segura con los dedos en el extremo de descarga del cabezal del dosificador como se indica en las instrucciones de instalación del tubo de succión.

! NO use cinta aisladora de rosca en las conexiones del tubo de bombeo o herramientas para apretar las conexiones.

! **WARNING** PRESION PELIGROSA: Corte el agua o el sistema de circulación y purgue la presión del sistema.

! Localice un punto de inyección adecuado. Si la aplicación lo permite, instale luego de filtros y otras bombas.

2. Se requiere una conexión hembra de 1/4" ó 1/2" (FNPT) para instalar la conexión de inyección. Si no tiene dicha conexión, provea una perforando la tubería o instalando una en forma de T.
3. Envuelva el extremo macho (MNPT) de la conexión de inyección con dos o tres vueltas de cinta aislante de rosca. Si es necesario, corte la extremidad de la conexión para inyectar producto directamente al flujo de agua.

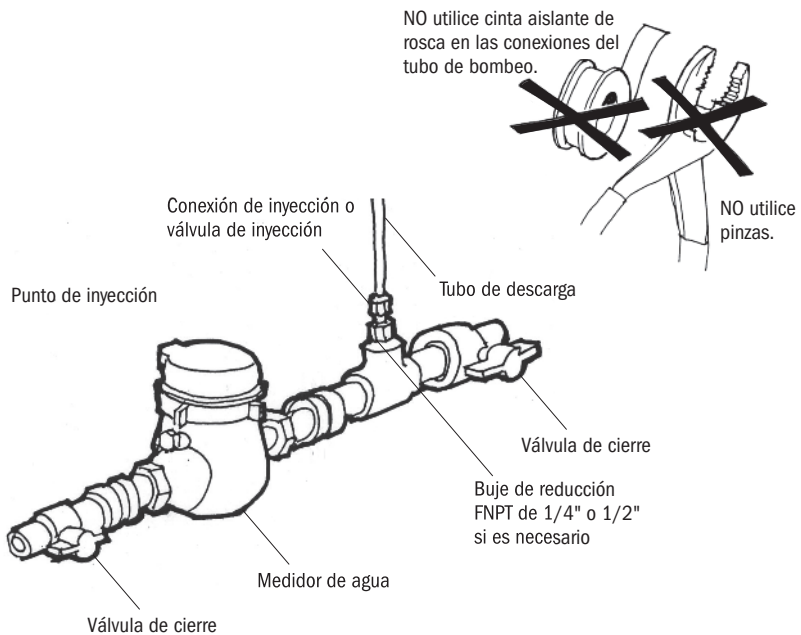

INSTALACION (continuación)

4. Enrosque a mano la conexión de inyección a la conexión FNPT.

Modelos de 25 psi (1.7 bar) máximo (incluye conexión de inyección)

- a. Deslice la tuerca de conexión y casquillo en el tubo de descarga del dosificador. Inserte el tubo de descarga en la conexión de inyección hasta llegar al tope.
- b. Apriete a mano la tuerca de conexión.

Modelos de 100 psi (6.9 bar) máximo (incluye válvula de inyección)

- a. Antes de realizar la conexión, verifique que la válvula de inyección y las conexiones NPT no tengan pérdidas al presurizar el sistema. Si es necesario, apriete 1/4 de giro más.
- b. Deslice tuerca y casquillo en el tubo de descarga del dosificador. Inserte el tubo de descarga en el cuerpo de la válvula de inyección hasta llegar al tope.
- c. Apriete a mano la tuerca de conexión.

5. Presione y mantenga presionado el botón de cebado y permita que el dosificador se cebe por completo. El botón de cebado permite que el dosificador funcione y cuando se libera, el dosificador regresa al modo automático.
6. Re-presurice el sistema, observe el flujo del químico activado por el sistema y revise todas las conexiones para verificar que no hayan pérdidas.
7. Después de una cantidad de tiempo de bombeo adecuada, realice pruebas para verificar niveles de químicos deseados. Si es necesario, varíe los niveles de bombeo ajustando la concentración de la solución.



El punto de inyección y conexiones requieren limpieza regular para evitar la acumulación de depósitos. Para facilitar dicho mantenimiento, Stenner recomienda la instalación de llaves de paso.

GUIA DE REPARACION DE AVERIAS – MOTOR



WARNING

VOLTAJE PELIGROSO:

DESCONECTE el cable eléctrico antes de sacar la tapa del motor para repararlo.

Reparaciones deben ser realizadas por personal entrenado.

PROBLEMA	POSIBLE CAUSA	SOLUCION
El dosificador no responde a la señal del medidor de agua	Falló el interruptor magnético en el medidor de agua Mala conexión entre el dosificador y el medidor de agua	Desconecte el cable de señal y toque brevemente los dos extremos del cable del dosificador juntos. El dosificador debería funcionar. Si funciona, chequee el medidor, la conexión y el interruptor magnético. Si el dosificador no funciona, comuníquese con la fábrica.
El dosificador no funciona con el interruptor de cebado presionado	El interruptor de cebado se presionó continuamente por más de un minuto	Suelte el interruptor de cebado para regresar el dosificador al modo automático o presione nuevamente el interruptor de cebado para continuar cebando.
El dosificador no funciona en modo automático o de cebado	Cepillos del motor desgastados Falló el motor CC Temperatura o corriente excesivas	Cambie el motor CC El dosificador tiene protección contra el exceso de temperatura y corriente y se restablecerá automáticamente. Deje que el dosificador se enfríe e intente reiniciar el dosificador.
El dosificador no funciona y hay una alerta audible	Rotor bloqueado	Examine el conjunto de rodillos para asegurar que no esté trancado. Si el conjunto de rodillos está libre, reemplace el motor de engranaje CC.

GUIA DE REPARACION DE AVERIAS

– CABEZAL DEL DOSIFICADOR

PROBLEMA	POSIBLE CAUSA	SOLUCION
Agrietamiento de los componentes	Daño químico	Verifique la compatibilidad del químico
Pérdida en el cabezal del dosificador	Ruptura del tubo de bombeo	Cambie el tubo y los casquillos; centre v el tubo
No hay caudal, los rodillos giran	Tanque de solución vacío Filtro con pesa de succión no llega al químico Pérdida en el tubo de succión Los casquillos están instalados incorrectamente, faltan o están dañados El punto de inyección está obstruído Tubo de succión y/o descarga y/o válvula de inyección obstruídos Vida útil del tubo de bombeo agotada El tubo de succión toca el fondo del filtro con pesa	Reabastezca la solución Mantenga el tubo succión entre 7-8 cm del fondo del tanque Inspeccione o cambie el tubo de succión Cambie los casquillos Inspeccione y limpie el punto de inyección Limpie y/o cambie según sea necesario Cambie el tubo y los casquillos; centre el tubo Tire el tubo de succión aproximadamente 2cm desde la parte inferior del filtro, corte el extremo del tubo en ángulo
Caudal bajo del dosificador, los rodillos giran	Vida útil del tubo de bombeo agotada Rodillos desgastados o rotos Punto de inyección restringido Tamaño de tubo erróneo Presión de inyección excesiva	Cambie el tubo y los casquillos; centre el tubo Cambie el conjunto de rodillos Inspeccione y limpie el punto de inyección Cambie el tubo por el tamaño correcto Confirme la presión del sistema con la del tubo; cambie el tubo si es necesario
No hay caudal, los rodillos no giran	Conjunto de rodillos barrido Problema en el motor	Cambie el conjunto de rodillos Consulte la sección sobre el motor
Nivel de caudal muy alto	Tamaño de tubo erróneo o configuración equivocada Conjunto de rodillos roto	Cambie el tubo por el tamaño correcto o ajuste las configuraciones Cambie el conjunto de rodillos

GUIA DE REPARACION DE AVERIAS

- TUBO DE BOMBEO

! **NOTICE:** Las pérdidas en el tubo de bombeo dañan el dosificador. Inspeccione el dosificador con frecuencia para detectar pérdidas o desgaste. Consulte la sección de Cambio de tubo para leer precauciones de seguridad e instrucciones adicionales

PROBLEMA	POSIBLE CAUSA	SOLUCION
Pérdida en el tubo	Ruptura del tubo de bombeo Depósito de minerales o calcio Presión de inyección excesiva El tubo está retorcido El tubo no está centrado	Cambie el tubo y los casquillos; centre el tubo Limpie la conexión de inyección, cambie el tubo y los casquillos; centre el tubo Confirme la presión del sistema con la del tubo; cambie el tubo si es necesario Cambie el tubo y los casquillos; centre el tubo Cambie el tubo y los casquillos; centre el tubo
La vida útil del tubo ha disminuído	Daño químico Depósitos de minerales en el punto de inyección Depósito de sedimentos en la válvula de inyección Goma de la válvula de inyección gastada Goma de la válvula instalada al revés Tubo de bombeo estirado o pellizcado durante la instalación Rodillos no giran en su eje, causan desgaste del tubo Exposición al sol o altas temperaturas	Verifique la compatibilidad del químico Elimine los depósitos, cambie el tubo y los casquillos; centre el tubo Limpie la conexión de inyección; asegúrese de que el tubo de succión esté 5-7 cm sobre el fondo del tanque. Reemplace la goma cada vez que cambie el tubo Instale la goma en la orientación correcta Siga las instrucciones de cambio del tubo y permita que el conjunto de rodillos estire el tubo Limpie o cambie el conjunto de rodillos No guarde los tubos en altas temperaturas o bajo la luz directa del sol
La conexión del tubo tiene pérdidas	Casquillo faltante en el tubo de 1/4" Casquillo aplastado Casquillo instalado al revés	Cambie el casquillo Cambie el casquillo Reinstale el casquillo en la dirección correcta







CAMBIO DE TUBOS

- INSTRUCCIONES DE SEGURIDAD



WARNING

RIESGO DE CONTACTO QUIMICO

-  Para reducir el riesgo de exposición a químicos, chequee el tubo de bombeo regularmente por pérdidas. A la primera señal de pérdida, cambie el tubo de bombeo.
-  Para reducir el riesgo de exposición a químicos, es mandatorio el uso de un equipo protector apropiado cuando esté trabajando con el dosificador.
-  Para reducir el riesgo de exposición a químicos, bombee una cantidad generosa de agua o solución neutral para remover químicos, antes de reparar el dosificador.
-  Consulte al fabricante de químico o la página de MSDS del químico por información adicional y precauciones adicionales referentes al químico en uso.
-  El personal debe ser experto y estar entrenado en el método apropiado de seguridad con respecto a los químicos en uso.
-  Inspeccione el tubo con frecuencia para detectar pérdidas o desgaste. Programe un mantenimiento y cambio de tubo regular para evitar daños por pérdidas.



CAUTION



RIESGO DE PELLIZCO

-  Use cautela cuando cambie el tubo de bombeo. Tenga cuidado que sus dedos no sean pellizcados por los rodillos, manténgalos alejados de los mismos cuando el cabezal esté girando.







WARNING

NIVEL DE PRESION PELIGROSA, PELIGRO DE CONTACTO CON QUIMICOS

-  Use cautela y purgue toda la presión que haya en el sistema antes de comenzar reparaciones.
-  Use cautela al desconectar el tubo de descarga de la bomba. Puede tener presión y contener químicos.



NOTICE: Este símbolo indica instrucciones especiales o mandatorias a seguir.

-  **NOTICE: NO** aplique aceite o lubricantes al tubo de bombeo o carcasa.
-  **NOTICE:** Antes de cambiar el tubo, inspeccione por completo el cabezal del dosificador por cualquier ruptura o rajadura. Asegúrese que los rodillos giran libremente.
-  **NOTICE:** Enjuague todo residuo de químico del cabezal antes de instalar el tubo nuevo. Aplique grasa Aquashield™ al eje principal y al buje de la cubierta de la carcasa de tubo solamente.
-  **NOTICE: NO** tirar del tubo de bombeo de forma excesiva. Evite retorcer o dañar el tubo durante la instalación.
-  **NOTICE:** Inspeccione el tubo de succión y descarga, el punto de inyección (en la tubería) y la goma de válvula de retención cada vez que cambie los tubos. Limpie o cambie si es necesario.

CAMBIO DE TUBOS (continuación)

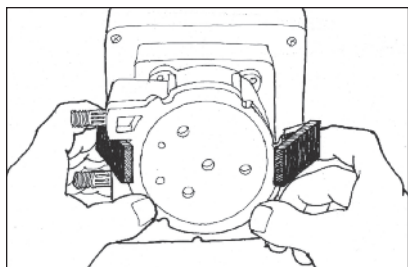

A Abra los sujetadores

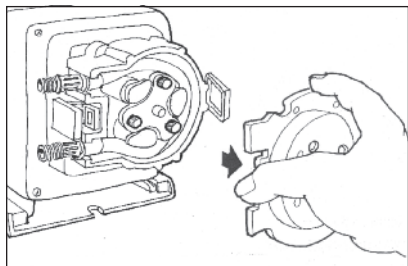

B Retire la tapa

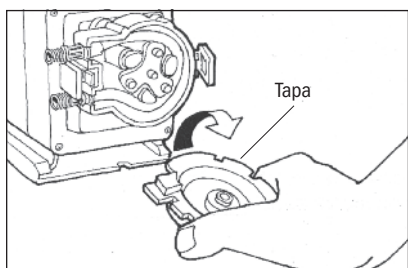

C Voltee la tapa

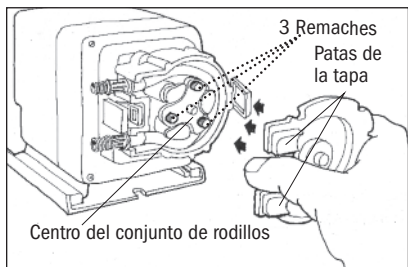

D Alinee las patas de la tapa como se muestra

PREPARACION

1. Siga todas las precauciones de seguridad antes de cambiar el tubo.
2. Antes de realizar servicio, dosifique agua o una solución neutral compatible a través del dosificador y el tubo de succión y descarga para eliminar los químicos y evitar contacto.

QUITE EL TUBO DE BOMBEO

1. Desenchufe el dosificador para asegurarse que permanezca apagado. Desconecte la señal de entrada.
2. Despresurice y desconecte los tubos de succión y descarga.
3. Abra los ajustadores de ambos lados del cabezal. *Ilustración A*
Para dosificador CE solamente: Remueva el tornillo de seguridad de la tapa.
4. Remueva la tapa del cabezal y volteeela para usarla como herramienta en el próximo paso.
Ilustración B y C
5. Alinee el centro de la tapa volteada con el centro del conjunto de rodillos, de modo que los tres orificios en la cara de la tapa estén alineados con los tres remaches en relieve del conjunto de rodillos. Coloque las patas de la tapa cerca de los extremos del tubo.
Ilustración D
NOTA: El conjunto de rodillos debe estar contraído para poder remover el tubo

CAMBIO DE TUBOS (continuación)

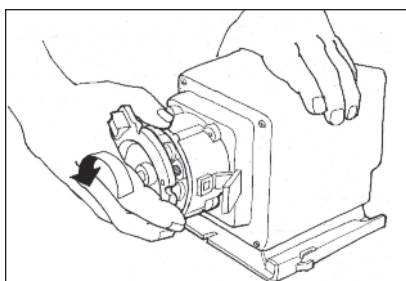

E Contraiga el conjunto de rodillos

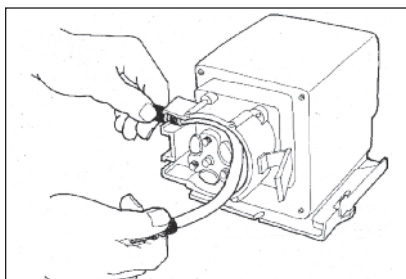

F Remueva el tubo

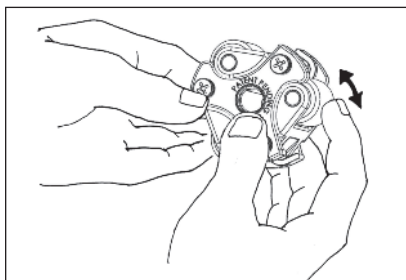

G Revise los rodillos

6. Sostenga el dosificador con firmeza. Utilice la tapa como llave y gírela rápidamente (con un movimiento corto y veloz) en sentido contrario al reloj, para contraer el conjunto de rodillos. El tubo ya no estará presionado contra la pared de la carcasa. *Ilustración E*
NOTA: En sentido contrario al reloj es visto del frente del cabezal.
7. Remueva y descarte el tubo de bombeo. *Ilustración F*
8. Remueva el conjunto de rodillos y la carcasa. Déjelos a un lado para volver a instalarlos más adelante.
9. Use un limpiador multiuso sin ingredientes cítricos para limpiar los residuos químicos de la carcasa del tubo, conjunto de rodillos y tapa.
10. Revise la carcasa por si tiene quebraduras y cámbiela si es necesario.
11. Asegúrese de que los rodillos giren libremente. Cambie el conjunto de rodillos si están trancados o si hay una reducción de caudal. *Ilustración G*
12. Reinstale la carcasa limpia.
13. Aplique grasa AquaShield™ al extremo del eje.
14. Instale el conjunto de rodillos.

CAMBIO DE TUBOS (continuación)

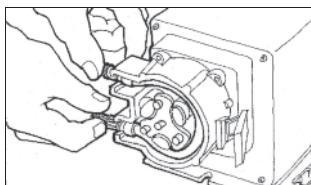

H Instale el tubo nuevo

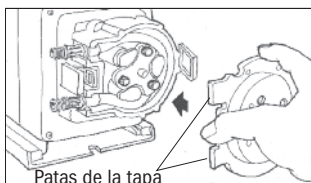

I Instale primero las patas de la tapa

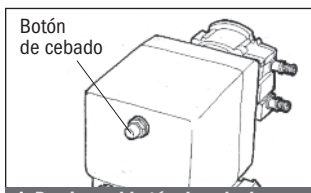

J Presione el botón de cebado

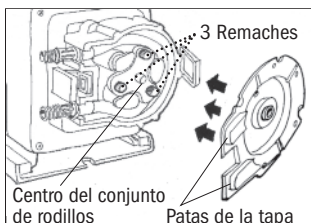

K Alinee las patas de la tapa como se muestra

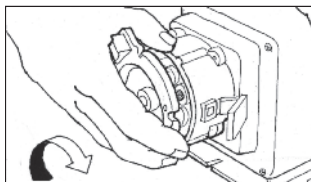

L Expanda el conjunto de rodillos

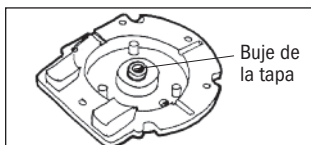

M Aplique grasa Aquashield™ al buje de la tapa

INSTALE EL TUBO Y EXPANDA EL CONJUNTO DE RODILLOS

1. Asegúrese que el dosificador esté apagado y que la señal de entrada esté desconectada.
2. Coloque el tubo nuevo en el cabezal, utilice sus dedos para centrarlo sobre los rodillos.
Ilustración H
3. Coloque la tapa del cabezal (las patas primero), conecte el frente de los sujetadores al reborde de la tapa y luego presiónelos para fijarlos. Confirme la tapa esté colocada en el eje y asentada en la carcasa antes de cerrar los sujetadores. *Ilustración I*
4. Con la tapa instalada, conecte el dosificador. Presione el botón de cebado para permitir que el dosificador haga funcionar el conjunto de rodillos contraídos durante dos minutos para relajar el tubo. *Ilustración J*
5. Desconecte el dosificador.
6. Remueva la tapa y voltéela para usarla como herramienta en el siguiente paso.
7. Alinee el centro de la tapa volteada con el centro del conjunto de rodillos, de modo que los tres orificios en la cara de la tapa estén alineados con los tres remaches del conjunto de rodillos. Coloque las patas de la tapa hacia abajo.
Ilustración K
NOTA: El conjunto de rodillos debe estar expandido para presionar el tubo contra las paredes del cabezal.
8. Sostenga el dosificador con firmeza. Use la tapa como llave y gire la misma rápidamente (con un movimiento corto y veloz) en dirección del reloj para expandir el conjunto de rodillos. El tubo estará presionado contra las paredes del cabezal.
Ilustración L
NOTA: En dirección del reloj es visto del frente del cabezal
9. Aplique una pequeña cantidad de grasa al buje de la tapa SOLAMENTE. NO lubrique el tubo de bombeo. *Ilustración M*
10. Reinstale la tapa del cabezal (las patas primero), conecte el frente de los sujetadores al reborde de la tapa y luego presiónelos para fijarlos. Confirme la tapa esté colocada en el eje y asentada en la carcasa antes de cerrar los sujetadores. *Ilustración I*

CAMBIO DE TUBOS (continuación)

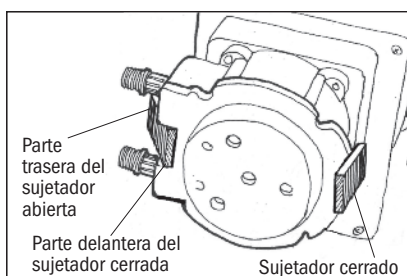

N Prepárese para centrar el tubo

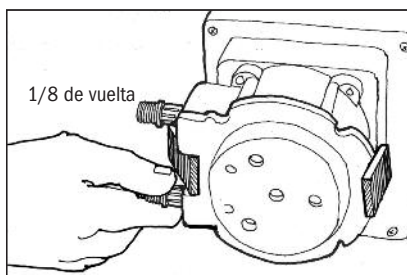

O Centre el tubo

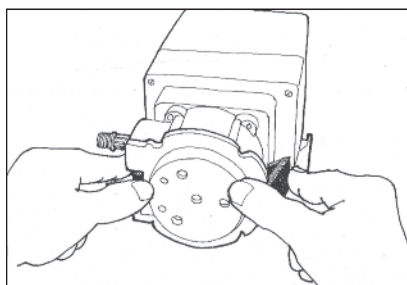

CENTRE EL TUBO

1. Levante la parte trasera del sujetador que se encuentra entre las conexiones del tubo, dejando el extremo delantero enganchado en la tapa de la carcasa. Deje el otro sujetador completamente cerrado. *Ilustración N*
2. Enchufe el dosificador. Presione el botón de cebado y gire la conexión del tubo de succión no más de 1/8 de vuelta hacia la dirección en que se debe mover el tubo. *Ilustración O*
3. No suelte la conexión hasta que el tubo llegue aproximadamente al centro de los rodillos.
4. Suelte el botón de cebado y la conexión y fije el sujetador que se encuentra entre las conexiones. *Ilustración P*
5. Inspeccione los tubos de succión y descarga, el punto de inyección y asegúrese de que la goma de la válvula de inyección no tenga obstrucciones. Limpie y/o cambie según sea necesario.
6. Vuelva a conectar los tubos de succión y descarga.
7. Presione el botón de cebado por un minuto y verifique el funcionamiento del dosificador.

LIMPIEZA DEL PUNTO DE INYECCION - INFORMACION DE SEGURIDAD

! **NOTICE:** Indica instrucciones especiales o acción obligatoria general.

! **NOTICE:** Los modelos de baja presión se instalan usando una conexión de inyección y los modelos de alta presión usan una válvula de inyección. Ambos permiten que la punta del conector de inyección se instale en el centro de la tubería, directamente en el flujo de agua, para ayudar a reducir la acumulación de depósitos.

! **WARNING** **Advierte sobre peligros que PUEDEN causar la muerte, lesiones personales graves o daño a la propiedad si se le ignora.**

! **Este es el símbolo de alerta de seguridad. Cuando aparece en este manual o en el equipo, busque una de las siguientes palabras clave que le advierten la posibilidad de lesión personal o daño a la propiedad.**

! **WARNING** **PRESION PELIGROSA/EXPOSICION A PRODUCTOS QUIMICOS:**

! Tenga precaución y purgue toda la presión que haya en el sistema antes de intentar realizar reparaciones o instalaciones.

! Sea precavido al desconectar el tubo de descarga del dosificador. El tubo de descarga puede estar bajo presión y puede contener químicos.

! Para reducir el riesgo de exposición a químicos, el uso de equipo de protección personal es obligatorio al trabajar en o cerca de dosificadores de productos químicos.

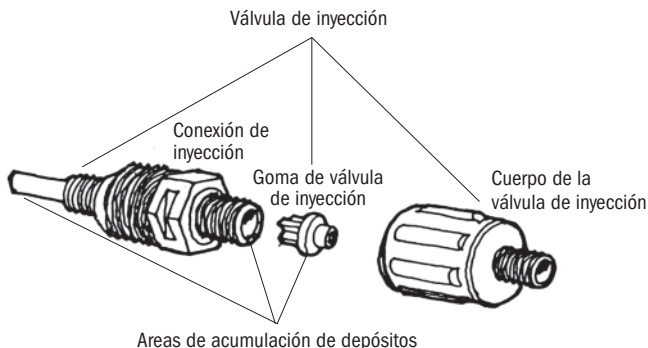

LIMPIEZA DEL PUNTO DE INYECCION (continuación)

1. Apague y desenchufe el dosificador. Inhabilite la bomba de agua u otro equipo auxiliar.
2. Despresurice el sistema y purgue la presión del tubo de descarga del dosificador.
3. Suelte y quite la tuerca de conexión y casquillo de la válvula de inyección o conexión de inyección para desconectar el tubo de descarga.

Modelos de 100 psi (6.9 bar) máximo (incluye válvula de inyección)

- Destornille el cuerpo de la válvula de inyección y sepárelo. El conector (indicado con flecha) debe permanecer conectado a la tubería.
 - Quite la goma de válvula y cámbiela si está deteriorada o hinchada (cambie la goma cada vez que cambie el tubo). Si está obstruida, limpie o cambie.
 - Revise el anillo de goma en la conexión de inyección y reemplace si está deteriorado o dañado..
4. Inserte un destornillador Phillips N.º2 dentro del conector de inyección enroscado en la tubería para romper depósitos acumulados. Si no puede insertar el destornillador, elimine los depósitos con un taladro. (NO perforo por la pared opuesta de la tubería).



Limpie la acumulación de sedimentos con un destornillador Phillips N.º 2.

Inspecciones y limpiezas periódicas del punto de inyección mantendrán un funcionamiento correcto del dosificador y permitirá una vida útil máxima del tubo.

LIMPIEZA DEL PUNTO DE INYECCION (continuación)

5. Cambie el tubo de descarga si está agrietado o deteriorado. Si el extremo está obstruido, corte la sección calcificada u obstruida del tubo de descarga.

Modelos de 25 psi (1.7 bar) máximo (incluye conexión de inyección)

Cambie el casquillo y vuelva a instalar el tubo de descarga al conector, introduciendo el mismo hasta encontrar el tope.

Modelos de 100 psi (6.9 bar) máximo (incluye válvula de inyección)

- Vuelva a armar la válvula de inyección en orden inverso.
- Cambie el casquillo y vuelva a instalar el tubo de descarga al conector, introduciendo el mismo hasta encontrar el tope.

6. Apriete con los dedos la tuerca de conexión.
7. Habilite la bomba de agua y presurice el sistema.
8. Prenda el dosificador e inspeccione todas las conexiones para detectar pérdidas.

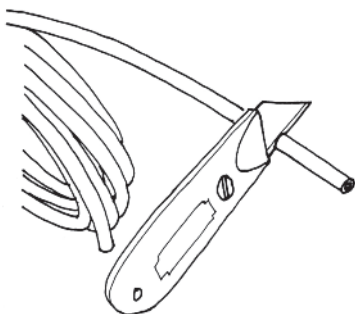

Corte la sección calcificada u obstruida.

PARTES

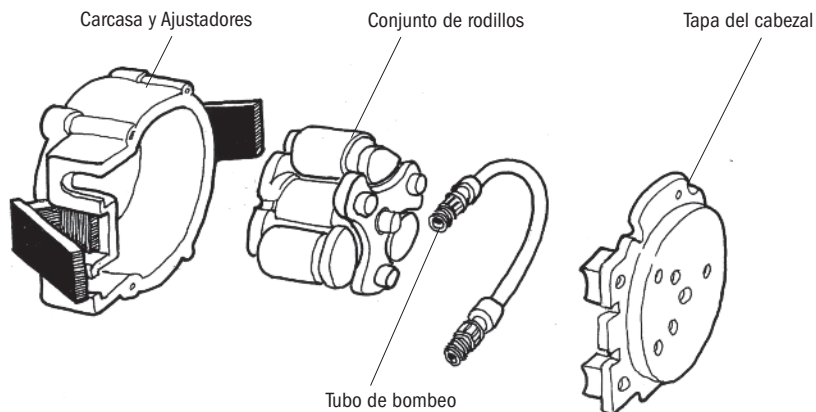

PARTES DEL CABEZAL

Descripción	CU	Paquete de 2	Paquete de 4
Carcasa y Ajustadores	QP400-1	QP400-2	—————
Conjunto de rodillos	QP500-1	—————	QP500-4
Cubierta del Cabezal con cojinete	QP100-1	—————	QP100-4

TUBOS DE BOMBEO Incluye férrulas de 1/4 de pulgada

Descripción	Paquete de 2	Paquete de 5
Tubo de Santoprene® #5	UCCP205	MCCP205
Tubo de Santoprene® #7	UCCP207	MCCP207

TUBO DE BOMBEO Y GOMA DE VALVULA Incluye férrulas de 1/4 de pulgada

Descripción	Paquete de 2
Tubo de Santoprene® #7 y goma de válvula de inyección	UCCP7FD —————

PARTES

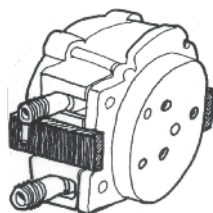

Cabezal

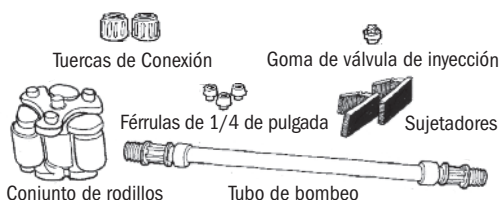

Kit de servicio del cabezal

CABEZAL 25 psi (1.7 bar) máx. Incluye tubo, férrulas de 1/4 de pulgada

Descripción	CU	Paquete de 2
Cabezal con tubo de Santoprene® #5	QP255-1	QP255-2

CABEZAL 100 psi (6.9 bar) máx. Incluye tubo, goma de válvula, férrulas de 1/4 de pulgada

Descripción	CU
Cabezal con tubo de Santoprene® #7	QP107-1

KIT DE SERVICIO DE CABEZAL 25 psi (1.7 bar) máx.

Incluye conjunto de rodillos, tubo, tuercas, férrulas de 1/4 de pulgada, sujetadores

Descripción	CU
Kit de Santoprene® #5	QP255K

KIT DE SERVICIO DE CABEZAL 100 psi (6.9 bar) máx.

Incluye conjunto de rodillos, tubo, goma de válvula, tuercas, férrulas de 1/4 de pulgada, sujetadores

Descripción	KIT
Kit de Santoprene® #7	QP107K



Conexión de inyección



Válvula de Inyección

CONEXION DE INYECCION 25 psi (1.7 bar) máx. Incluye tuercas, férrulas de 1/4 de pulgada

Descripción	CU	Paquete de 5
Conexiones de Inyección	UCAK300	MCAK300

VALVULA DE INYECCION 100 psi (6.9 bar) máx.

Descripción	CU	Paquete de 5
Incluye Goma de Santoprene®, Tuerca, Férrula de 1/4 de pulgada	UCDBINJ	MCDBINJ

STENNER PUMPS[®]

STENNER PUMP COMPANY

3174 DeSalvo Road
Jacksonville, Florida 32246 USA

Teléfono: +1.904.641.1666

Línea gratuita en EE. UU.: 1.800.683.2378

Fax: +1.904.642.1012

sales@stenner.com

www.stenner.com

Horario de atención (GMT-05:00. Costa este USA):

Lunes a jueves de 7:30 a.m. a 5:30 p.m.

Viernes, de 7:00 a.m. a 5:30 p.m.

 Ensamblado en EE. UU.

© Stenner Pump Company
Todos los derechos reservados