

RM Super Rain



581 gx
EVO

SINCE
1952



Turbina idraulica con by pass integrato: accoppiamento diretto con il riduttore, senza cinghie di trasmissione, flusso parzializzato regolabile; costruita con l'assenza di filtri, non causa perdite rilevanti di pressione, consentendo di espandere anche i liquami. **Funzionamento:** cambio a 4 velocità, con tutte le riduzioni a bagno d'olio. **Presa di forza:** consente il riavvolgimento rapido del tubo con il trattore. **Arresto automatico di fine corsa:** indipendentemente dal passaggio dell'acqua, con post-irrigazione dopo l'arresto; predisposto anche per poter creare, tramite una valvola supplementare, la depressione di linea per l'arresto del gruppo pompante. **Dispositivo anti-avvolgimento:** blocca automaticamente il naspo ogni qualvolta, per cause accidentali, il tubo irrigatore si srotoli o si avvolga fuori sagoma. **Carrello:** a carreggiata variabile, semplice e robusto, zincato a caldo, viene sollevato automaticamente a fine corsa. **Contametri:** un tachimetro elettronico (m/h) consente di controllare in ogni istante la velocità di rientro del tubo. **Compensatore automatico:** garantisce una velocità di ritorno costante del carrello portairrigatore. **Staffe posteriori idrauliche:** con sollevamento automatico del carrello a fine corsa. **Protezioni:** molta cura è stata prestata per la realizzazione delle protezioni, a norme antinfortunistiche. **Optional:** pompa idraulica manuale per azionamento piedi posteriori, anziché tubi flessibili al trattore.



Hydraulic turbine with shuttered flow and built-in by-pass: it guarantees continuous operation without tearing even when the water contains considerable impurities. Constructed without filters, there is minimum loss of pressure, enabling even cess pool contents to be sprayed. **Operations:** all motor reduction units are closed in a oil-bathed case patent RM on which the driving levers are placed. Turbine mounted on the gearbox (4 speed). **Power take-off:** it allows the hose to be rewound quickly with the tractor. **Automatic stopping:** end of run, independent of water passage, which allows irrigation to continue even after stopping, so as to create a line depression through a supplementary-valve to stop the pumping unit. **Wheeled sprinkler trailer:** with variable trak, zinc-plated. **Metre-counter:** a electronic tachymeter calibrated in m/h makes it possible to check the hose's re-entry speed at any moment. **Rear hydraulic holders:** with automatic lifting device of trolley. **Automatic speed:** as juster: for a constant winding in speed. **Safety guards. Optional:** Hydraulic pump manual for rear telescopic holders (replacing the standard couples).



Turbina hidráulica montada sobre el reductor con by-pass incorporado: turbina con flujo parzializado realizada sin filtros lo que corresponde a minimizar las pérdidas de presión posibilitando la distribución incluso de abonos líquidos. **Funcionamiento:** todas las reducciones de movimiento están cerradas en caja en baño de aceite que lleva las palancas de arranque; los reductor es a 4 velocidades. **Toma de fuerza:** permite el arrollamiento rápido del tubo mediante el tractor. **Parada automática:** en final de carrera independiente del flujo de agua, con riego posterior a la parada; preparada también para producir, mediante válvula adicional, la depresión de línea para parar el grupo de bombeado. **Dispositivo anti-avolamiento:** bloquea automáticamente el enrollador cuando el tubo inclinase a desenrollarse o si se arrollase de forma distinta de la prevista. **Carrito:** con distancia máxima entre ruedas variable; sencillo y robusto, provisto con ruedas, galvanizado con cinc. **Taquímetro:** calibrado en m/h permite comprobar la velocidad de regreso del tubo en cada momento. **Abrazaderas traseras hidráulicas,** y levantamiento automático a final de carrera de carrito. **Compensador automático:** asegura una velocidad constante de retorno del carro porta irrigador. **Protecciones antefortunios. Accesorio a pedido:** bomba hidráulica por abrazaderas traseras hidráulicas y telescópicas (como variante a les empalmes rápidos al tractor).



Turbine hydraulique avec by-pass incorporé: accouplement direct avec le réducteur sans courroie et fluxe partialisé réglable. Réalisée sans filtres, ce qui correspond à des pertes de pression minimisée avec possibilité d'arroser même des puris. **Fonctionnement:** toutes les réductions du mouvement sont refermées dans une boîte en bain d'huile avec change à 4 vitesses. **Prise de force:** permet l'enroulement rapide du tube à l'aide du tracteur. **Arret automatique:** de fin de course, indépendant du passage d'eau, avec post-arrosage après l'arret; predisposé en outre pour créer, à travers une soupape additionnelle, la dépression de ligne pour l'arret du groupe de pompage. **Dispositif anti-deserrage:** bloque automatiquement l'enrouleur chaque fois que le tuyau risque de se dérouler ou s'il s'enroule hors gabarit. **Chariot:** a empattement variable, simple et robuste, pourvu de roue, galvanisé a chaud. **Compteur de metres:** un taquymètre électronique gradué en ML/h permet de contrôler en tout moment la vitesse de rentrée du tuyau. **Bequilles hydrauliques arrières,** avec soulèvement automatique du chariot à fin de course. **Compensateur automatique:** il assure une vitesse constante de rentrée du chariot porte-arroseur. **Tôles de protection. Accessoires sur demande:** pompe hydraulique a main pour brides arrières (en remplacement des n°2 embroyages rapides au tracteur).



Hydraulische Turbine mit By-Pass Ventil: Direkts Kupplung mit der Räderuntersetzung, ohne Riebantrieb, regulierbare Strömung. Er ist ohne Filter hergestellt worden, deshalb verursacht er keine großen Druckverluste und erstattet, auch die Jauche zu verteilen. Vierganggetriebe mit aller Räderuntersetzungen in ölbad. Drehbare Maschine mit aerodynamischer Anlage für die Rädererhebung. **Zapfwelle auf der Räderuntersetzung:** Sie erlaubt den schnellen Schlauchrückzug mit dem Schlepper. **Antilockerungsvorrichtung:** Sie sperrt die Winde automatisch jedesmal, wenn der Schlauch Wegen zufälliger Gründe versucht, sich aufzurollen. **Schlauchwagen:** Einstellbare Räderspürweite und-höhe. Er ist einfach und stabil. **Hydraulische hintere Bügel:** und automatische Ganzanhebung des Regnerwagens - elektronische Metërzähler. **Automatischer Ausgleicher:** Er gewährt eine konstante Rückzugsgeschwindigkeit des Schlauchwagens. **Zubehöre auf Wunsch:** hyraulischen Pumpe für teleskopische hintere Stützbügel (als Aus wechslung zu den serienmäßigen Anschlüssen).



581 gx

Evo

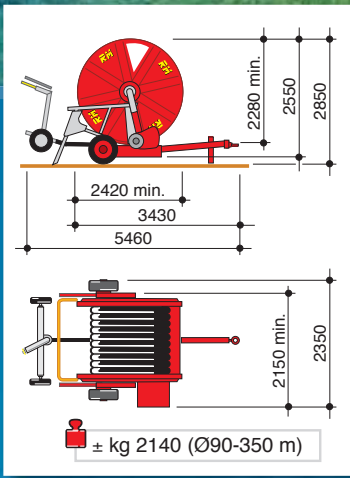

Tubo - Pipe - Manguera Tuyau - Schlauch	ø mm	82	82	90	90	100	110
	ø inch	3,22	3,22	3,54	3,54	3,94	4,33
Lunghezza tubo di serie Standard pipe lenght	m	350	400	400	350	350	270
Longueur manguera Longueur tuyau Länge schlauch	Ft	1148	1312	1312	1148	1148	886
Portata erogata Flow capacity Caudal Débit Durchflußkapazität	m³/h	19+45	19+42	25+52	25+52	26+68	26+68
Boccaglio consigliato Suggested nozzle Boquillas aconsejable Buses conseillé Düse	ø mm	16+24	16+22	18+28	18+28	20+30	20+32



43010 TRECASALI - Loc. S. QUIRICO - (PARMA) - ITALY
TEL. 0521 872321 - FAX 0521 874027
International phone +390521872321
www.rmrrigation.com - E-mail: info@rmrrigation.com