

COD. 1671 - RIDUTTORE 1:5,9

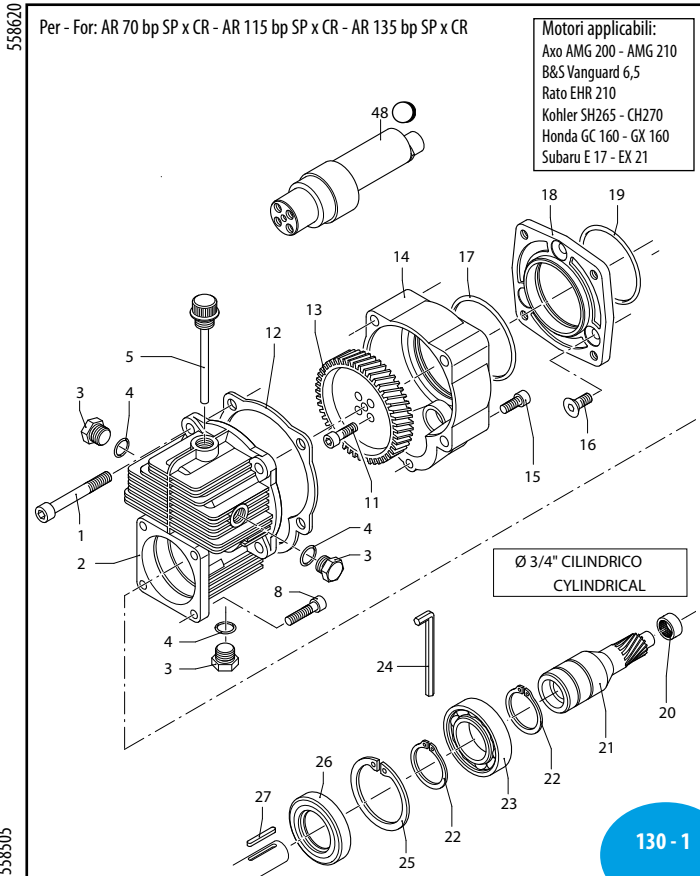

SL000134-EX

DI 558514

sp_riduttori_1671_1672.pdf

Pos	Cod.	Descrizione	Description	Q.ty	Note
1	621010	Vite	TCEI M10x75	Screw	4
2	620960	Scatola		Box	1
3	1980740	Tappo	3/8" G ottone	Plug	3
4	740290	Guarnizione OR	Ø 14x1,78	O-ring	3
5	1140370	Tappo		Plug	1
8	651000	Vite	24UNFx1"	Screw	4
11	540290	Vite	TCEI M8x25	Screw	4
12	620950	Guarnizione		Gasket	1
13	550930	Ruota dentata	Z=64	Gear	1
14	621000	Coperchio		Cover	1
15	180030	Vite	TCEI M8x20	Screw	1
16	550950	Vite	TSEI 10x25	Screw	3
17	620561	Guarnizione OR	Ø 78x2,5	O-ring	1
18	550920	Flangia		Flange	1
19	580230	Guarnizione OR	Ø 69,52x2,62	O-ring	1
20	620990	Cuscinetto		Bearing	1
21	621660	Pignone	Z=11	Pinion	1
22	320240	Anello	seeger Øe 40	Ring	2
23	961780	Cuscinetto		Bearing	1
24	1380630	Chiave	di manovra	Key	1
25	961790	Anello	seeger Øi 68	Ring	1
26	961800	Tenuta olio		Oil seal	1
27	881090	Linguetta		Key	1
48	550175	Albero	marcato AN	Shaft	1
	580430	Albero	marcato AX	Shaft	1

Per motori a scoppio con P.D.F. albero cilindrico Ø 3/4"; flangia SAE J609a
For petrol engine with 3/4" P.T.O. shaft, flange SAE J609a

Non compreso nel riduttore
No part of reduction gear box

Olio utilizzato	
Suggested oil	
Tipo - Type	Kg
W 90	0,32

COD. 1672 - RIDUTTORE 1:5,9 (Fuori Listino)

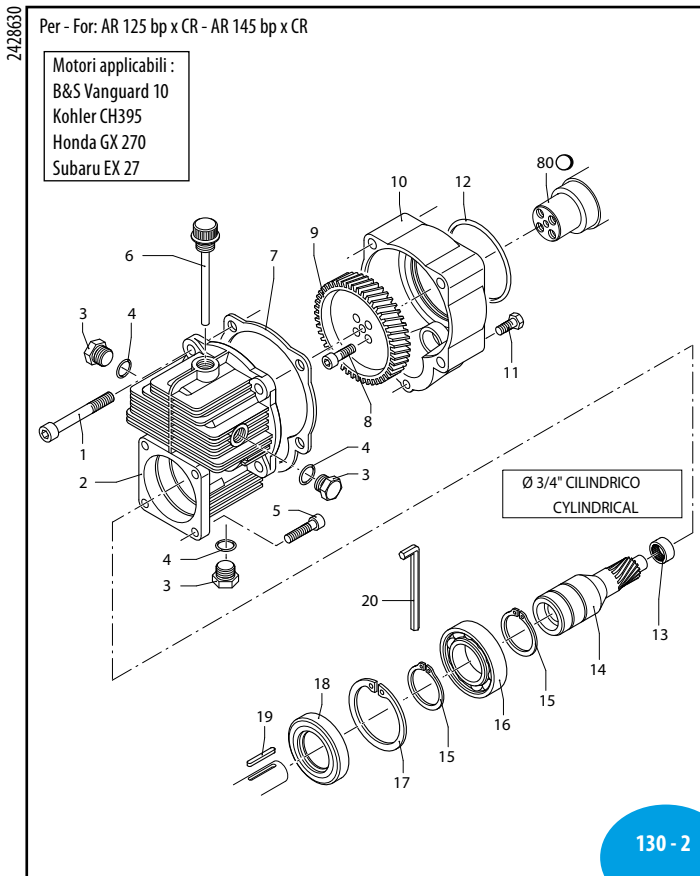

UN970197-ED

DI 2428533

Pos	Cod.	Descrizione	Description	Q.ty	Note
1	621010	Vite	TCEI M10x75	Screw	4
2	620960	Scatola		Box	1
3	1980740	Tappo	3/8" G ottone	Plug	3
4	740290	Guarnizione OR	Ø 14x1,78	O-ring	3
5	651000	Vite	5/16"x24UNFx1"	Screw	4
6	1140370	Tappo		Plug	1
7	620950	Guarnizione		Gasket	1
8	540290	Vite	TCEI M8x25	Screw	4
9	550930	Ruota dentata	Z=64	Gear	1
10	621000	Coperchio		Cover	1
11	180432	Vite	TE M8x20	Screw	1
12	620561	Guarnizione OR	Ø 78x2,5	O-ring	1
13	620990	Cuscinetto		Bearing	1
14	621660	Pignone	Z=11	Pinion	1
15	320240	Anello	seeger Øe 40	Ring	2
16	961780	Cuscinetto		Bearing	1
17	961790	Anello	seeger Øi 68	Ring	1
18	961800	Tenuta olio		Oil seal	1
19	881090	Linguetta		Key	1
20	1380630	Chiave	di manovra	Key	1
80	2420300	Albero	marcato BJ	Shaft	1
	2420270	Albero	marcato BW	Shaft	1

Per motori a scoppio con P.D.F. albero cilindrico Ø 3/4"; flangia SAE J609a
For petrol engine with 3/4" P.T.O. shaft, flange SAE J609a

Non compreso nel riduttore
No part of reduction gear box

Olio utilizzato	
Suggested oil	
Tipo - Type	Kg
W 90	0,32